

Pre prevádzkovateľa

Návod na obsluhu



ecoTEC pro

Závesný plynový kondenzačný kotol

SK

Vydavateľ/výrobca

Vaillant GmbH

Berghauser Str. 40 ■ D-42859 Remscheid
Telefon 021 91 18-0 ■ Telefax 021 91 18-28 10
info@vaillant.de ■ www.vaillant.de

 **Vaillant**

Obsah

1	Bezpečnosť	3
1.1	Výstražné upozornenia vzťahujúce sa na činnosť	3
1.2	Všeobecné bezpečnostné upozornenia	3
1.3	Použitie podľa určenia	5
1.4	Označenie CE.....	5
2	Pokyny k dokumentácii	6
2.1	Dodržiavanie súvisiacich podkladov	6
2.2	Uschovanie podkladov	6
2.3	Platnosť návodu	6
3	Popis výrobku	6
3.1	Sériové číslo	6
3.2	Konštrukcia výrobku	6
3.3	Prehľad ovládacích prvkov	6
3.4	Digitálny informačný a analytický systém (DIA).....	6
4	Obsluha	7
4.1	Koncept obsluhy	7
4.2	Základné zobrazenie	8
4.3	Úrovne obsluhy.....	8
5	Prevádzka	8
5.1	Požiadavky na miesto inštalácie.....	8
5.2	Uvedenie výrobku do prevádzky	8
5.3	Nastavenie teploty na výstupe vykurovania	9
5.4	Nastavenie prípravy teplej vody	9
5.5	Vypnutie funkcií výrobku.....	10
5.6	Ochrana vykurovacieho systému pred mrazom.....	10
5.7	Čítanie hlásení o údržbe.....	11
6	Odstraňovanie porúch	11
6.1	Odčítanie chybových hlásení.....	11
6.2	Rozpoznanie a odstránenie porúch	11
6.3	Odstránenie poruchy zapáľovania	11
7	Prídavné funkcie	11
7.1	Funkcia Live monitor.....	11
8	Starostlivosť a údržba	12
8.1	Uzatvorenie zmluvy o údržbe	12
8.2	Ošetrovanie výrobku.....	12
8.3	Kontrola odtokového vedenia kondenzátu a odtokového lievika	12
9	Vyradenie z prevádzky	12
9.1	Definitívne vyradenie výrobku z prevádzky	12
10	Recyklácia a likvidácia	12
10.1	Likvidácia obalu	12
10.2	Likvidácia výrobku a príslušenstva	12
11	Záruka a zákaznícky servis	12
11.1	Záruka.....	12
11.2	Zákaznícky servis	12
Príloha	13	
A	Rozpoznanie a odstránenie porúch	13
B	Krátky návod na obsluhu	14
Zoznam hesiel	15	

1 Bezpečnosť

1.1 Výstražné upozornenia vzťahujúce sa na činnosť

Klasifikácia výstražných upozornení vzťahujúcich sa na činnosť

Výstražné upozornenia vzťahujúce sa na činnosť sú označené výstražným znakom a signálnymi slovami vzhľadom na stupeň možného nebezpečenstva:

Výstražný znak a signálne slovo



Nebezpečenstvo!

bezprostredné ohrozenie života alebo nebezpečenstvo ťažkých poranení osôb



Nebezpečenstvo!

Nebezpečenstvo ohrozenia života zásahom elektrickým prúdom



Výstraha!

nebezpečenstvo ľahkých poranení osôb



Pozor!

riziko vzniku vecných škôd alebo škôd na životnom prostredí

1.2 Všeobecné bezpečnostné upozornenia

1.2.1 Inštalácia iba servisným pracovníkom

Inštaláciu, inšpekciu, údržbu a opravu výrobku, ako aj nastavenia plynu smie vykonávať iba servisný pracovník.

1.2.2 Nebezpečenstvo v dôsledku nesprávnej manipulácie

V dôsledku nesprávnej manipulácie môžu vznikať nepredvídateľné nebezpečné situácie.

- ▶ Starostlivo si prečítajte tento návod.
- ▶ Pri všetkých činnostiach počas manipulácie s výrobkom dodržiavajte všeobecné bezpečnostné upozornenia a výstražné upozornenia.
- ▶ Pri manipulácii s výrobkom dodržiavajte všetky platné predpisy.

1.2.3 Nebezpečenstvo ohrozenia života v dôsledku unikajúceho plynu

Pri zápachu plynu v budovách:

- ▶ Vyhýbajte sa priestorom so zápachom plynu.
- ▶ Ak je to možné, otvorte doširoka dvere a okná a postarajte sa o prievan.
- ▶ Vyhýbajte sa otvoreným plameňom (napr. zapaľovač, zápalky).
- ▶ Nefajčite.
- ▶ Neovládajte elektrické spínače, zástrčky, zvončeky, telefóny a iné hlasové zariadenia v budove.
- ▶ Zatvorte uzatváracie zariadenie plynomeru alebo hlavné uzatváracie zariadenie.
- ▶ Ak je to možné, zatvorte plynový uzatvárací kohút na výrobku.
- ▶ Obyvateľov domu varujte volaním a klopaním.
- ▶ Bezodkladne opustite budovu a zabráňte vstupu tretích osôb.
- ▶ Hneď ako budete mimo budovu, upovedomte políciu a hasičov.
- ▶ Upovedomte pohotovostnú službu plynárenského podniku z telefónnej prípojky mimo budovy.

1.2.4 Nebezpečenstvo ohrozenia života v dôsledku zablokovaných alebo netesných ciest odvodu spalín

V dôsledku chyby pri inštalácii, poškodenia, manipulácie, neprípustného miesta inštalácie a pod. môžu unikať spaliny a spôsobiť otravy.

- ▶ Na celom zariadení odvodu spalín nevykonávajte žiadne zmeny.

Pri zápachu spalín v budovách:

- ▶ Otvorte doširoka dvere a okná a postarajte sa o prievan.
- ▶ Vypnite výrobok.
- ▶ Upovedomte odbornú servisnú prevádzku.

1.2.5 Nebezpečenstvo ohrozenia života v dôsledku unikajúcich spalín

Ak výrobok prevádzkujete s prázdny sifónom na kondenzát, potom môžu spaliny unikať do priestorového vzduchu.

- ▶ Zabezpečte, aby bol sifón na kondenzát pre prevádzku výrobku vždy naplnený.

1.2.6 Nebezpečenstvo ohrozenia života v dôsledku prevádzky s demontovaným čelným obložením

Pri netesnostiach vo výrobku môžu unikáť spaliny a spôsobiť otravy.

- ▶ Výrobok prevádzkujte výhradne s uzatvoreným čelným obložením.

1.2.7 Nebezpečenstvo ohrozenia života výbušnými a ľahko zápalnými látkami

- ▶ Výbušné a ľahko zápalné látky (napr. benzín, papier, farby) nepoužívajte ani neskladujte v priestore inštalácie výrobku.

1.2.8 Nebezpečenstvo ohrozenia života v dôsledku chýbajúcich bezpečnostných zariadení

Chýbajúce bezpečnostné zariadenia (napr. poistný ventil, expanzná nádrž) môžu spôsobiť životu nebezpečné obareniny a iné poranenia, napr. v dôsledku výbuchov.

- ▶ Nechajte servisnému pracovníkovi, aby vám vysvetlil funkciu a polohu bezpečnostných zariadení.

1.2.9 Nebezpečenstvo obarenia horúcou pitnou vodou

Na miestach odberu teplej vody hrozí pri teplote teplej vody nad 60 °C nebezpečenstvo obarenia. Malé deti alebo starší ľudia môžu byť ohrození už aj pri nižších teplotách.

- ▶ Teplotu zvoľte tak, aby sa nikto neohrozil.

1.2.10 Riziko hmotných škôd vápenatením v dôsledku príliš vysokej teploty teplej vody

Podmienky: VUW

Pri výrobkoch s ohrevom teplej vody hrozí pri tvrdosti vody vyššej ako 3,57 mol/m³ nebezpečenstvo vápenatenia.

- ▶ Teplotu teplej vody nastavte maximálne na 50 °C.

1.2.11 Riziko ohrozenia života vyvolané zmenami na výrobku alebo v okolí výrobku

V dôsledku zmien v okolí výrobku môžu vznikáť nebezpečenstvá poranenia alebo ohrozenia života používateľa alebo tretích osôb,

resp. poškodenia výrobku a iných hmotných hodnôt.

- ▶ Bezpečnostné zariadenia neuvádzajte v žiadnom prípade mimo prevádzku.
- ▶ Nemanipulujte s bezpečnostnými zariadeniami.
- ▶ Neničte ani neodstraňujte plomby z konštrukčných dielov. Zaplombované konštrukčné diely sú oprávnení meniť iba autorizovaní servisní pracovníci a zákaznícky servis výrobného závodu.
- ▶ Nevykonávajte žiadne zmeny:
 - na výrobku,
 - na prívodoch plynu, privádzaného vzduchu, vody a elektrického prúdu,
 - na celom zariadení odvodu spalín,
 - na celom systéme odtoku kondenzátu,
 - na poistnom ventile
 - a odtokových potrubíach
 - na stavebných danostiach, ktoré môžu mať vplyv na prevádzkovú bezpečnosť výrobku

1.2.12 Poškodenie mrazom v dôsledku nedostatočnej priestorovej teploty

Pri príliš nízko nastavenej priestorovej teplote aj jednotlivých priestorov hrozí nebezpečenstvo poškodení mrazom na častiach vykurovacieho systému.

- ▶ Bezpodmienečne dodržiavajte Upozornenia k protimrazovej ochrane (→ strana 10).

1.2.13 Poškodenie mrazom v dôsledku výpadku elektrického prúdu

Pri výpadku napájania elektrickým prúdom sa môžu čiastkové oblasti vykurovacieho systému poškodiť mrazom.

- ▶ Ak chcete váš výrobok udržať pripravený na prevádzku aj pri výpadku prúdu, potom sa pri inštalácii núdzového napájacieho zdroja poraďte so servisným pracovníkom.

1.2.14 Poškodenie mrazom v dôsledku vypnutia výrobku

Ak sú zariadenia na ochranu proti mrazu neaktívne, môže sa výrobok poškodiť. Zariadenia na ochranu výrobku proti mrazu sú aktívne iba vtedy, keď je výrobok pripojený na napájanie elektrickým prúdom a je zapnutý.

- ▶ Výrobok neodpájajte od elektrickej siete.
- ▶ Tlačidlo Zap/Vyp nechajte v polohe „Zap“.
- ▶ Plynový uzatvárací kohút nechajte otvorený.

1.2.15 Riziko poškodenia koróziou, pôsobením nevhodného vzduchu pre spaľovanie a priestorového vzduchu

Spreje, rozpúšťadlá, čistiace prostriedky s obsahom chlóru, farby, lepidlá, amoniakové zlúčeniny, prach a iné môžu viesť ku korózii výrobku a korózii vo vedení vzduchu/spalín.

- ▶ Postarajte sa o to, aby bol prívod spaľovacieho vzduchu vždy bez fluóru, chlóru, síry, prachu atď.
- ▶ Postarajte sa o to, aby sa na mieste inštalácie neskladovali chemické látky.

1.2.16 Nebezpečenstvo poranenia a riziko hmotných škôd v dôsledku neodbornej alebo zanedbanej údržby a opravy!

- ▶ Nikdy sa nepokúšajte sami vykonávať údržbové práce ani opravy na vašom výrobku.
- ▶ Poruchy a poškodenia nechajte ihneď odstrániť odborníkom.
- ▶ Dodržiavajte zadané intervaly údržby.

1.3 Použitie podľa určenia

Pri neodbornom používaní alebo používaní v rozpore s určením môžu vznikáť nebezpečenstvá poranenia alebo ohrozenia života používateľa alebo tretích osôb, resp. poškodenia výrobku a iných vecných hodnôt.

Tento výrobok nemôžu používať osoby (vrátane detí) s obmedzenými fyzickými, senzorickými alebo duševnými schopnosťami alebo osoby s nedostatočnými skúsenosťami a/alebo vedomosťami, iba ak budú kvôli svojej bezpečnosti pod dozorom kompetentnej osoby alebo musia od tejto osoby dostávať pokyny, ako treba výrobok používať.

Deti musia byť pod dozorom, aby sa zabezpečilo, že sa s výrobkom nebudú hrať.

Výrobok je určený ako zariadenie na vytváranie tepla pre uzatvorené sústavy ústredného teplovodného vykurovania a na prípravu teplej vody.

Použitie podľa určenia zahŕňa:

- dodržiavanie priložených návodov na obsluhu, inštaláciu a údržbu výrobku, ako aj všetkých ostatných komponentov systému,
- dodržiavanie všetkých podmienok inšpekcie a údržby uvedených v návodoch.

Iné použitie, ako použitie opísané v predložennom návode alebo použitie, ktoré presahuje rámec tu opísaného použitia, sa považuje za použitie v rozpore s určením.

Za použitie v rozpore s určením sa považuje aj každé bezprostredné komerčné a priemyselné použitie.

Použitie výrobkov v prenosných staniciach, ako napr. mobilné domy alebo obytné automobily, sa považuje za použitie v rozpore s určením.

Za prenosné stanice sa nepovažujú také jednotky, ktoré sú trvalo nainštalované na stabilnom mieste a nemajú kolesá (tzv. stabilná inštalácia).

1.4 Označenie CE



Označením CE sa dokumentuje, že výrobky podľa typového štítku spĺňajú základné požiadavky príslušných smerníc.

Vyhlasenie o zhode si môžete prezrieť u výrobcu.

2 Pokyny k dokumentácii

2 Pokyny k dokumentácii

2.1 Dodržiavanie súvisiacich podkladov

- ▶ Bezpodmienečne dodržiavajte všetky návody na obsluhu, ktoré sú priložené ku komponentom systému.

2.2 Uschovanie podkladov

- ▶ Tento návod, ako aj všetky súvisiace podklady uschovajte pre ďalšie použitie, avšak nie vo výrobku ani na výrobku.

2.3 Platnosť návodu

Tento návod platí výhradne pre nasledujúce vykurovacie zariadenia, následne uvádzané ako „výrobok“:

Typy a čísla výrobkov ecoTEC pro

VU INT II 146/5-3	0010011728
VU INT II 246/5-3	0010011730
VUW INT II 236/5-3	0010011726
VUW INT II 286/5-3	0010011734

Číslo výrobku je súčasťou sériového čísla (→ strana 6).

3 Popis výrobku

3.1 Sériové číslo

Siedme až šestnásťte číslo sériového čísla tvoria číslo výrobku.

Sériové číslo nájdete na štítku, ktorý sa nachádza dole na prednom obložení výrobku v plastovej fľaši.

3.2 Konštrukcia výrobku

Konštrukcia

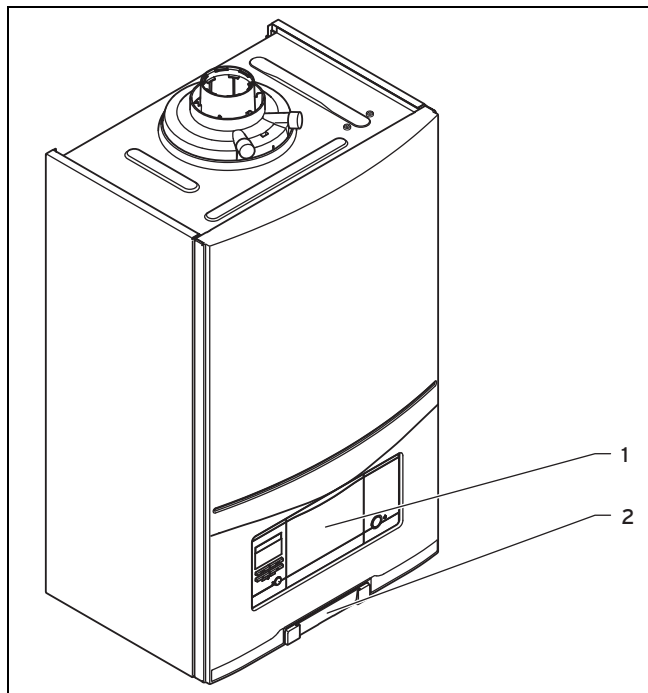

1 Ovládacie prvky

2 Štítko so sériovým číslom na zadnej strane

3.3 Prehľad ovládacích prvkov

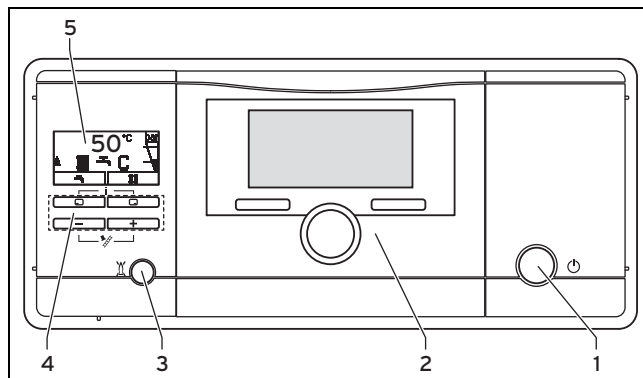

1 Tlačidlo Zap./vyp.

2 Zabudovaný regulátor (príslušenstvo)

Digitálny informačný a analytický systém (DIA) pozostávajúci z:

3 Tlačidlá zrušenia poruchy

5 Displeja

4 Ovládacích tlačidiel

3.4 Digitálny informačný a analytický systém (DIA)

Výrobok je vybavený digitálnym informačným a analytickým systémom (DIA systém). Systém informuje o prevádzkovom stave výrobku a pomáha odstraňovať poruchy.

Osvetlenie výrobku sa zapne, keď

- zapnete výrobok alebo
- stlačíte tlačidlo DIA systému zatiaľ čo je výrobok zapnutý. Toto stlačenie tlačidla najskôr neiniciuje žiadnu ďalšiu funkciu.

Ak nestlačíte žiadne tlačidlo, osvetlenie zhasne po jednej minúte.

Ovládacie prvky DIA systému

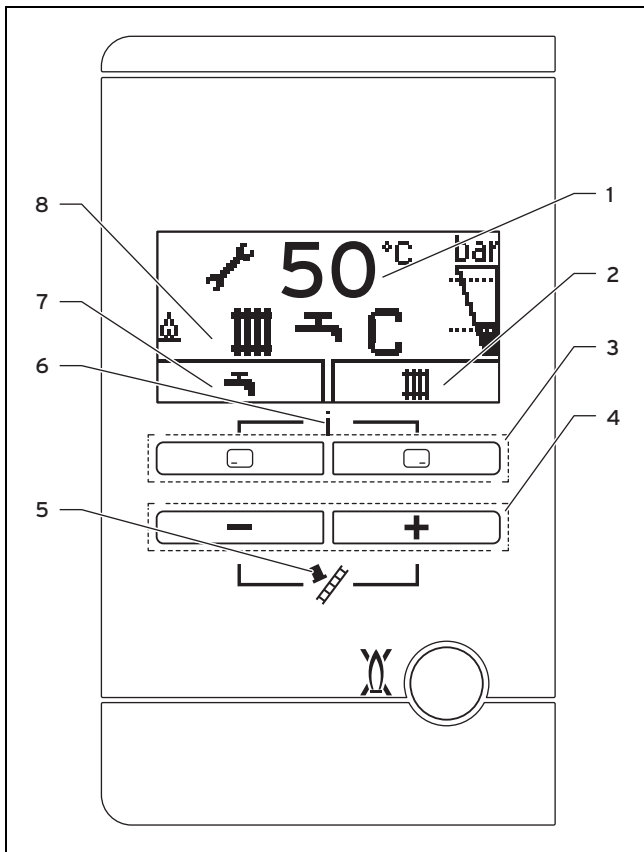

- 1 Zobrazenie aktuálnej teploty toku smerom dopredu (výstupu) z vykurovania, plniaceho tlaku vykurovacej sústavy, druhu prevádzky, kódu chyby
- 2 Aktuálne obsadenie praveho tlačidla výberu
- 3 Ľavé a pravé tlačidlá výberu
- 4 Tlačidlo a
- 5 Kominárska prevádzka (iba pre kominárov!)
- 6 Prístup k funkcii „Live Monitor“ a k úrovni pre servisných pracovníkov
- 7 Aktuálne obsadenie ľavého tlačidla výberu
- 8 Aktívny prevádzkový stav

3.4.1 Zobrazované symboly

Symbol	Význam	Vysvetlenie
	Riadna prevádzka horáka	Horák zap.
	Momentálny plniaci tlak vykurovacieho systému Čiarkované línie označujú prípustný rozsah	<ul style="list-style-type: none"> - permanentne zapnuté: plniaci tlak v prípustnom rozsahu - bliká: plniaci tlak mimo prípustného rozsahu
	Vykurovacia prevádzka je aktívna	<ul style="list-style-type: none"> - permanentne zap.: požiadavka na teplo – vykurovacia prevádzka - bliká: horák zap. vo vykurovacej prevádzke

Symbol	Význam	Vysvetlenie
	Ohrev teplej vody je aktívny	<ul style="list-style-type: none"> - permanentne zapnuté: v režime odberu, predtým než sa zapne horák - bliká: horák je zapnutý v režime odberu
	Komfortná prevádzka je aktívna	<ul style="list-style-type: none"> - permanentne zapnuté: komfortná prevádzka je aktívna - bliká: komfortná prevádzka je aktívna, horák zapnutý
	Údržba potrebná	Informácie o hlásení o údržbe v časti „Live Monitor“
	Letný režim je aktívny Vykurovacia prevádzka je vypnutá	
	Doba blokovania horáka je aktívna	Na zabránenie častému zapínaniu a vypínaniu (zvyšuje životnosť výrobku).
 F.XX	Chyba vo výrobku	Chyba vo výrobku. Objaví sa namiesto základného zobrazenia.

4 Obsluha

4.1 Koncept obsluhy

Výrobok môžete obsluhovať pomocou tlačidiel výberu a tlačidiel plus/mínus.

Obidve tlačidlá výberu majú funkciu tzv. softvérového tlačidla, čo znamená, že funkcia sa môže meniť.

Keď napríklad v „základnom zobrazení“ (→ strana 8), stlačíte ľavé tlačidlo výberu , tak sa zmení aktuálna funkcia z (teplota teplej vody) na (naspät').

Pomocou :

- sa dostanete priamo k nastaveniu teploty teplej vody
- zrušíte zmenu nastavovanej hodnoty alebo aktiváciu druhu prevádzky

Pomocou :

- sa dostanete priamo k nastaveniu teploty na výstupe vykurovania, k hodnote plniaceho tlaku vykurovacieho systému a k aktivácii komfortnej prevádzky
- potvrdíte nastavovanú hodnotu alebo aktiváciu druhu prevádzky

Pomocou + súčasne:

- si môžete nechať zobrazit' aktuálny stav zariadenia.

Pomocou alebo :

- zvýšite, resp. znížite zvolenú nastavovanú hodnotu.

Nastaviteľné hodnoty sa zobrazujú vždy blikajúc.

Zmenu hodnoty musíte vždy potvrdiť. Až potom sa uloží nové nastavenie. Pomocou môžete proces kedykoľvek

5 Prevádzka

prerušiť. Ak nestlačíte žiadne tlačidlo dlhšie ako 15 minút, potom sa displej vráti do základného zobrazenia.

4.2 Základné zobrazenie

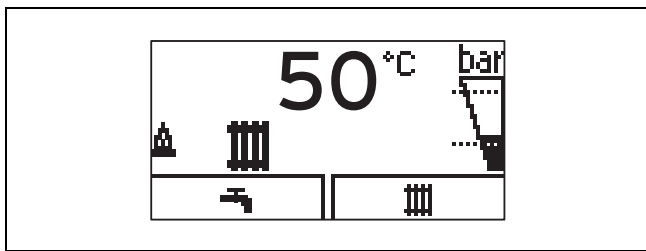

Na displeji vidíte základné zobrazenie s aktuálnym stavom výrobku. Keď stlačíte tlačidlo výberu, potom sa na displeji zobrazí aktivovaná funkcia.

To, aké funkcie sú k dispozícii, je závislé od toho, či je na výrobok pripojený regulátor.

Do základného zobrazenia sa vrátite tým, že:

- stlačíte  a tak opustíte úroveň výberu
- dlhšie ako 15 minút nestlačíte žiadne tlačidlo.

Hneď ako je prítomné chybové hlásenie, zobrazí sa na miesto základného zobrazenia chybové hlásenie.

4.3 Úroveň obsluhy

Výrobok má dve úrovne obsluhy.

Úroveň obsluhy pre prevádzkovateľa zobrazuje najdôležitejšie informácie a ponúka možnosti nastavenia, ktoré nevyžadujú špeciálne predchádzajúce vedomosti.

Úroveň obsluhy pre servisných pracovníkov sa smie obsluhovať iba s odbornými znalosťami a je preto chránená kódom. Servisný pracovník tu môže nastavovať parametre špecifické pre systém.

5 Prevádzka

5.1 Požiadavky na miesto inštalácie

5.1.1 Skriňové obloženie

Skriňové obloženie výrobku podlieha príslušným vykonávacím predpisom.

Ak si pre váš výrobok želáte skriňové obloženie, obráťte sa na odbornú servisnú prevádzku. Výrobok v žiadnom prípade neobkladajte svojpomocne.

5.2 Uvedenie výrobku do prevádzky

5.2.1 Otvorenie uzatváracích zariadení

1. Od servisného pracovníka, ktorý výrobok nainštaloval, si nechajte vysvetliť polohu a manipuláciu s uzatváracími zariadeniami.
2. Plynový uzatvárací kohút otvorte až na doraz.
3. Prekontrolujte, či sú otvorené údržbové ventily (ak sú nainštalované) na výstupe a spätočke vykurovacieho systému.

Podmienky: VUV

- ▶ Otvorte uzatvárací ventil studenej vody. Na kontrolu môžete na ventile teplej vody vyskúšať, či tam uniká voda.

5.2.2 Zapnutie výrobku

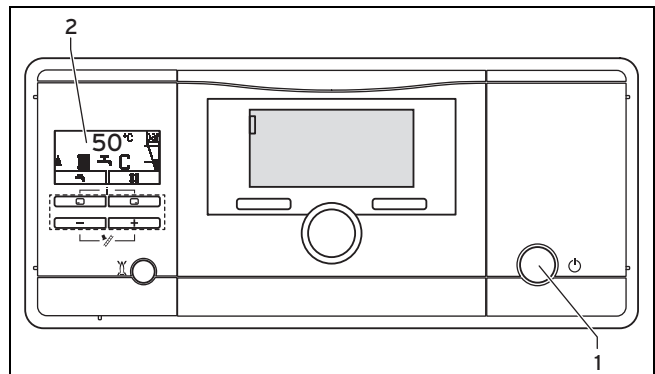

- ▶ Stlačte tlačidlo Zap/Vyp (1).

◀ Keď je výrobok zapnutý, potom sa na displeji (2) objaví „základné zobrazenie“ (→ strana 8).

5.2.3 Kontrola plniaceho tlaku vykurovacieho systému



Upozornenie

Aby sa zabránilo prevádzke systému s príliš malým množstvom vody a predišlo sa tak možným následným škodám, disponuje výrobok snímačom tlaku a digitálnym ukazovateľom tlaku.

Pre bezchybnú prevádzku vykurovacej sústavy musí byť plniaci tlak pri studenej vykurovacej sústave v rozmedzí 0,1 MPa a 0,2 MPa (1,0 bar a 2,0 bar), prípadne medzi dvomi čiarkovanými líniami v stĺpcovom indikátore.

Ak sa vykurovacia sústava ťahne cez niekoľko poschodí, môže byť potrebný vyšší plniaci tlak vykurovacej sústavy. Otázky na to smerujte na servisného pracovníka.



Upozornenie

Pri nedosiahnutí hodnoty 0,08 MPa (0,8 bar) bliká na displeji pravý stĺpcový indikátor a aktuálny plniaci tlak.

Dodatočne sa po cca jednej minúte zobrazí symbol .

Ak plniaci tlak vykurovacej sústavy klesne pod 0,05 MPa (0,5 bar), tak sa výrobok vypne. Na displeji sa striedavo zobrazuje chybové hlásenie F.22 a aktuálny plniaci tlak.

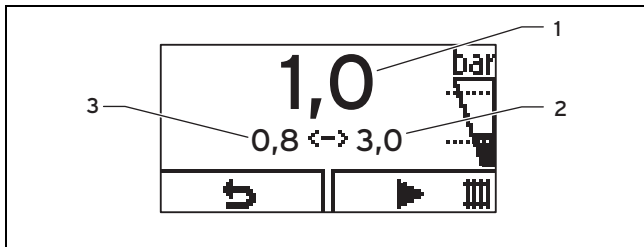

- 1 Aktuálny plniaci tlak 3 Minimálny plniaci tlak
2 Maximálny plniaci tlak

- Dvakrát stlačte .
 - Na displeji sa objavia hodnoty aktuálneho plniaceho tlaku (1), ako aj minimálneho (3) a maximálneho (2) plniaceho tlaku.
- Ak je plniaci tlak príliš nízky, tak doplňte vodu.
 - Hneď ako doplníte dostatok vody, zhasne indikátor samočinne po 20 sekundách.
- Pri častejšom poklese tlaku zistite a odstráňte príčinu straty vykurovacej vody. Upovedomte servisného pracovníka.

5.2.4 Naplnenie vykurovacieho systému



Pozor!

Riziko vecných škôd v dôsledku silne vápenatej, silne korozívnej alebo chemikáliami presadenej vykurovacej vody!

Nevhodná voda vo vedení poškodzuje tesnenia a membrány, upcháva konštrukčné prvky, cez ktoré prúdi voda vo výrobku a vo vykurovacej sústave a vedie k vzniku hluku.

- ▶ Vykurovací systém plňte iba vhodnou vykurovacou vodou.
- ▶ V prípade pochybností sa s otázkami obráťte na odborníka.

- Spýtajte sa servisného pracovníka, kde sa nachádza plniaci ventil.
- Otvorte všetky ventily vykurovacích telies (termostatické ventily) vykurovacieho systému.

Podmienky: Platí pre: VU

- ▶ Spojte plniaci kohút so zásobovaním vykurovacou vodou tak, ako vám to vysvetlil odborný pracovník.
- ▶ Otvorte zásobovanie vykurovacou vodou.
- ▶ Pomaly otvárajte plniaci ventil.
- ▶ Vodu dopĺňajte dovtedy, kým sa nedosiahne potrebný plniaci tlak.
- ▶ Zatvorte zásobovanie vykurovacou vodou.

Podmienky: Platí pre: VUW

- ▶ Pomaly otvárajte plniaci kohút na dolnej strane výrobku.
 - ▶ Vodu dopĺňajte dovtedy, kým sa nedosiahne potrebný plniaci tlak.
 - ▶ Zatvorte plniaci ventil.
- Odvzdušnite všetky vykurovacie telesá.
 - Následne na displeji prekontrolujte plniaci tlak.

- V prípade potreby ešte raz doplňte vodu.
- Zatvorte plniaci ventil.
- Vráťte sa naspäť do „základného zobrazenia“ (→ strana 8).

5.3 Nastavenie teploty na výstupe vykurovania

5.3.1 Nastavenie teploty na výstupe vykurovania (bez pripojeného regulátora)



Upozornenie

Ak nie je na výrobok pripojený žiadny externý alebo interný regulátor, tak teplotu pre tok z vykurovania smerom dopredu (teplotu na výstupe vykurovania) nastavte nasledovne.

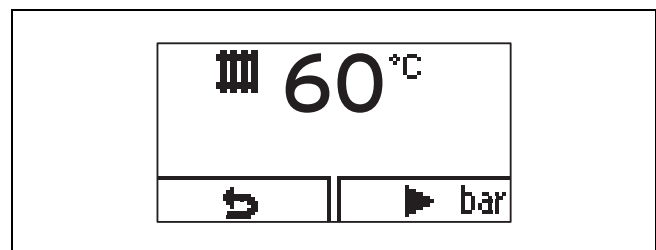

- Stlačte ().
 - Na displeji sa objaví požadovaná hodnota teploty na výstupe vykurovania.
- Teplotu pre tok z vykurovania smerom dopredu (teplotu na výstupe vykurovania) zmeňte pomocou alebo .
- Zmenu potvrdte pomocou ().



Upozornenie

Servisný pracovník pravdepodobne prispôbil maximálnu možnú teplotu.

5.3.2 Nastavenie teploty na výstupe vykurovania (s pripojeným regulátorom)

- ▶ Ak je vaše vykurovacie zariadenie vybavené regulátorom s reguláciou v závislosti od počasia, alebo regulátorom s reguláciou v závislosti od priestorovej teploty, tak na vykurovacom zariadení nastavte maximálnu teplotu pre tok z vykurovania smerom dopredu (výstup); pozrite si časť „Nastavenie teploty na výstupe vykurovania (bez pripojeného regulátora)“ (→ strana 9).
 - Skutočná teplota na výstupe vykurovania sa nastavuje automaticky regulátorom.

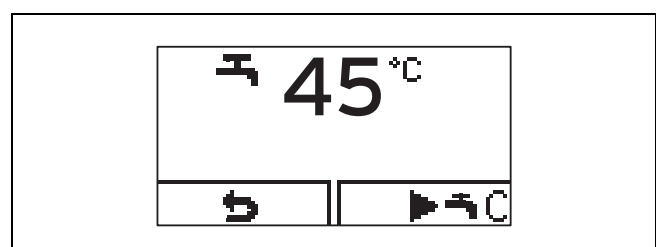

5.4 Nastavenie prípravy teplej vody

5.4.1 Nastavenie teploty teplej vody



- Stlačte ().

5 Prevádzka

3. Na displeji sa zobrazuje nastavená požadovaná teplota teplej vody blikajúc.
2. Teplotu teplej vody zmeníte pomocou  alebo .
3. Zmenu potvrdíte pomocou .



Upozornenie

Keď je pripojený regulátor, na ktorom môžete nastaviť teplotu teplej vody, tak nastavte teplotu teplej vody na vykurovacom zariadení na maximálnu možnú teplotu. Želanú teplotu teplej vody nastavíte na regulátore.







5.4.2 Zapnutie a vypnutie komfortnej prevádzky

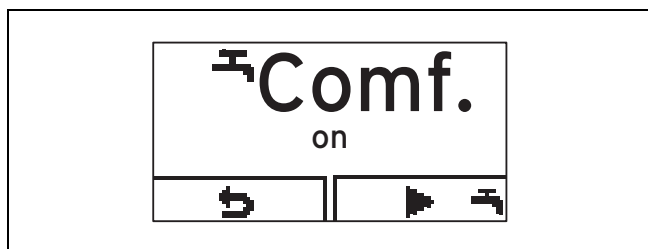

Upozornenie

Komfortná prevádzka dodáva ihneď teplú vodu so želanou teplotou bez toho, že by ste museli čakať počas doby nahrievania.





1. Stlačte .
2. Stlačte  .
3. Na displeji sa s blikaním zobrazí nápis **Comf. on** alebo **Comf. off**.
3. Aktivujte alebo deaktivujte komfortnú prevádzku stlačením  alebo .
4. Zmenu potvrdíte pomocou .
3. Ak ste aktivovali komfortnú prevádzku, objaví sa v základnom zobrazení symbol „C“. Ak ste deaktivovali komfortnú prevádzku, zo základného zobrazenia zmizne symbol „C“.

5.5 Vypnutie funkcií výrobku

5.5.1 Vypnutie ohrevu teplej vody

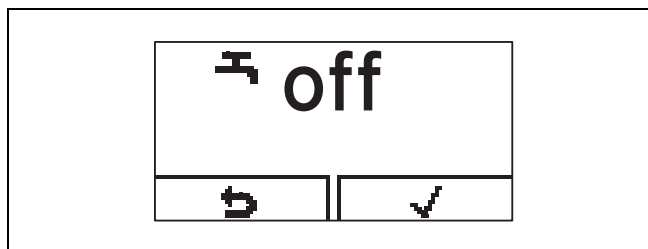
Platí pre: VU so zásobníkom





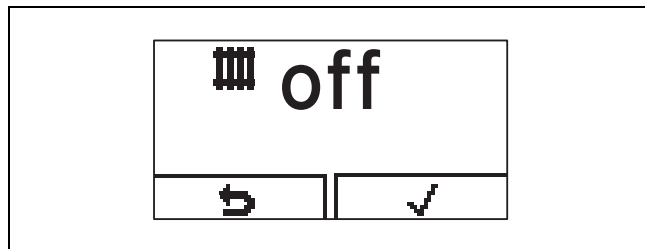

1. Na vypnutie plnenia zásobníka a ponechanie vykurovacej prevádzky naďalej v činnosti, stlačte .
3. Na displeji sa zobrazuje nastavená teplota teplej vody blikajúc.
2. Teplotu teplej vody nastavte pomocou  na možnosť **off**.

3. Zmenu potvrdíte pomocou .
3. Ohrev zásobníka je vypnutý. Aktívna je iba funkcia protimrazovej ochrany pre zásobník.

5.5.2 Vypnutie vykurovacej prevádzky (letný režim)



1. Aby sa v lete vypla vykurovacia prevádzka a ohrev teplej vody ostal naďalej v prevádzke, stlačte .
3. Na displeji sa objaví hodnota teploty na výstupe vykurovania.
2. Teplotu toku z vykurovania smerom dopredu (teplotu na výstupe) nastavte pomocou  na možnosť **off**.
3. Zmenu potvrdíte pomocou .
3. Vykurovacia prevádzka je vypnutá. Na displeji sa objaví symbol .

5.5.3 Dočasné vyradenie výrobku z prevádzky



Pozor!

Riziko hmotných škôd v dôsledku mrazu!

Zariadenia protimrazovej ochrany a monitorovacie zariadenia sú aktívne iba vtedy, ak neexistuje odpojenie od siete, ak je výrobok zapnutý prostredníctvom tlačidla Zap/Vyp a je otvorený plynový uzatvárací kohút.

- Výrobok uveďte dočasne mimo prevádzku iba vtedy, keď sa neočakáva mráz.

- Pre vypnutie výrobku stlačte tlačidlo Zap/Vyp.

- 3. Keď je výrobok vypnutý, zhasne displej.

Pri dlhšom vyradení z prevádzky (napríklad kvôli dovolenke) by ste dodatočne mali uzatvoriť blokovací (uzatvárací) kohút plynu a pri kombinovaných výrobkoch (VUW, VUI) aj blokovací ventil na studenú vodu.

5.6 Ochrana vykurovacieho systému pred mrazom

5.6.1 Funkcia protimrazovej ochrany



Pozor!

Riziko hmotných škôd v dôsledku mrazu!

Pretekajúce celým vykurovacím systémom nie je možné zaručiť pomocou funkcie protimrazovej ochrany tak, aby diely vykurovacieho systému nemohli zamrznúť a tým sa poškodiť.

- Zabezpečte, aby počas obdobia mrazu ostal vykurovací systém v prevádzke a aby boli priestory dostatočne temperované aj počas vašej neprítomnosti.



Upozornenie

Aby zariadenia na ochranu proti mrazu zostali aktívne, mali by ste výrobok zapínať a vypínať prostredníctvom regulátora, ak je nainštalovaný.

Ak teplota na výstupe vykurovania klesne pri zapnutom tlačidle Zap/Vyp pod 5 °C, potom sa výrobok spustí a ohrieva cirkulujúcu vodu nielen na strane vykurovania, ale aj na strane teplej vody (ak je k dispozícii) na cca 30 °C.

5.6.2 Vyprázdnenie vykurovacieho systému

Inou možnosťou protimrazovej ochrany pri veľmi dlhých dobách vypnutia je úplné vyprázdnenie vykurovacieho systému a výrobku.

- ▶ Obráťte sa pri tom na autorizovaného servisného pracovníka.

5.7 Čítanie hlásení o údržbe

Keď sa na obrazovke objaví symbol , tak je potrebné vykonať údržbu výrobku.

- ▶ Obráťte sa pri tom na autorizovaného servisného pracovníka.
 - ◁ Výrobok sa nachádza v chybovom režime, beží však ďalej.
- ▶ Keď sa súčasne zobrazuje blikajúci tlak vody, potom iba doplňte vodu.
- ▶ Pre ďalšie informácie o príčine údržby vyvolajte funkciu „Live monitor“ (→ strana 11).

6 Odstraňovanie porúch

6.1 Odčítanie chybových hlásení

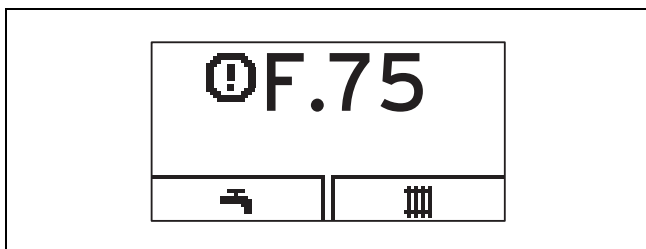

Chybové hlásenia majú prioritu pred všetkými ostatnými zobrazeniami a zobrazujú sa na displeji namiesto základného zobrazenia, pri súčasnom vzniku viacerých chýb striedavo vždy na dve sekundy.

- ▶ Ak váš výrobok zobrazuje chybové hlásenie, obráťte sa na odborného servisného pracovníka.
- ▶ Na získanie ďalších informácií o stave vášho výrobku vyvolajte funkciu „Live monitor“ (→ strana 11).

6.2 Rozpoznanie a odstránenie porúch

- ▶ Ak by sa počas prevádzky výrobku vyskytli nejaké problémy, môžete niektoré body skontrolovať aj sami pomocou tabuľky uvedenej v prílohe.

Rozpoznanie a odstránenie porúch (→ strana 13)

- ▶ Ak výrobok po kontrole na základe tabuľky nepracuje bezchybne, potom sa obráťte na servisného pracovníka kvôli odstráneniu problému.

6.3 Odstránenie poruchy zapáľovania

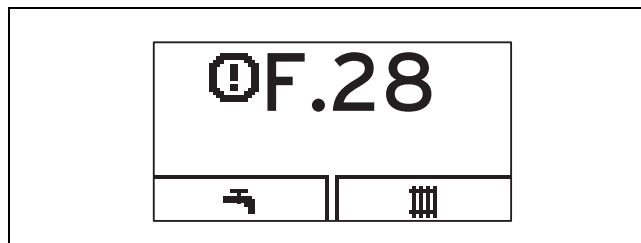

Ak sa horák nezapáli po piatich pokusoch o zapálenie, potom sa výrobok nespustí a prepne sa do poruchy. Toto je na displeji signalizované zobrazením chybového kódu **F.28** alebo **F.29**.

Až potom, čo ste manuálne zrušili poruchu výrobku, opätovne sa automaticky zapáli.

- ▶ Zabezpečte, aby bol otvorený plynový uzatvárací kohút.
- ▶ Pre zrušenie poruchy výrobku stlačte tlačidlo zrušenia poruchy.
- ▶ Ak poruchu zapáľovania nedokážete odstrániť ani po troch pokusoch o zrušenie poruchy, potom sa obráťte na servisného pracovníka.

7 Prídavné funkcie

7.1 Funkcia Live monitor

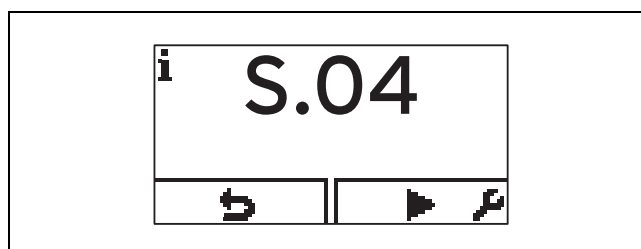

Pomocou funkcie Live Monitor si môžete nechať zobrazit' aktuálny stav výrobku.

- ▶ Stlačte  +  súčasne.

Kód stavu	Význam
	Zobrazenie vo vykurovacej prevádzke
S.00	Vykurovanie, žiadna potreba tepla
S.02	Vykurovacia prevádzka, rozbeh čerpadla
S.03	Vykurovacia prevádzka, zapáľovanie
S.04	Vykur. prevádzka, horák zap.
S.06	Vykurovacia prevádzka, dobeh ventilátora
S.07	Vykur. prevádzka, dobeh čerpadla
S.08	Vykurovanie, zvyšná doba blokovania xx min
	Indikácia v prevádzke teplej vody

8 Starostlivosť a údržba

Kód stavu	Význam
S.10	Požiadavka na teplú vodu prostredníctvom snímača obežného kola
S.14	Prevádzka teplej vody, horák zap.
	Indikácia v komfortnej prevádzke (VUW) alebo v prevádzke so zásobníkom (VU)
S.20	Požiadavka na teplú vodu
S.22	Prevádzka teplej vody, rozbeh čerpadla
S.24	Prevádzka teplej vody, horák zap.
	Zvláštne prípady
S.31	Nie je pož. na teplo, letný režim
S.34	Vykurovacia prevádz., protimraz. ochrana
S.40	Prevádzka so zabezpečením komfortu aktívna

8 Starostlivosť a údržba

8.1 Uzatvorenie zmluvy o údržbe

Predpokladom na trvalú prevádzkyschopnosť a prevádzkovú bezpečnosť, spoľahlivosť a vysokú životnosť je každoročná inšpekcia a údržba výrobku servisným pracovníkom v dvojročných intervaloch.

Pravidelná údržba sa stará o optimálnu účinnosť, a tým aj o hospodárnu prevádzku výrobku.

Odporúčame uzatvorenie zmluvy o údržbe.

8.2 Ošetrovanie výrobku



Pozor!

Riziko hmotných škôd v dôsledku nevhodných čistiacich prostriedkov!

Nevhodné čistiace prostriedky môžu poškodiť obloženie, armatúry alebo ovládacie prvky.

- ▶ Nepoužívajte spreje, abrazívne prostriedky, prostriedky na preplachovanie ani čistiace prostriedky s obsahom rozpúšťadiel či chlóru.

- ▶ Obloženie očistíte pomocou vlhkej handričky a nepatrného množstva mydla bez rozpúšťadiel.

8.3 Kontrola odtokového vedenia kondenzátu a odtokového lievika

1. Pravidelne kontrolujte odtokové vedenie kondenzátu a odtokový lievik na nedostatky, predovšetkým na viditeľné alebo citeľné prekážky, resp. upchatia.
2. Keď zistíte nedostatky, potom ich nechajte odstrániť servisnému pracovníkovi a obnovte priepustnosť.

9 Vyradenie z prevádzky

9.1 Definitívne vyradenie výrobku z prevádzky

- ▶ Výrobok nechajte definitívne vyradiť z prevádzky servisnému pracovníkovi.

10 Recyklácia a likvidácia

10.1 Likvidácia obalu

Likvidáciu obalu prenechajte na servisného pracovníka, ktorý výrobok nainštaloval.

10.2 Likvidácia výrobku a príslušenstva

- ▶ Výrobok ani príslušenstvo nelikvidujte spolu s domovým odpadom.
- ▶ Zabezpečte, aby sa výrobok a kompletne príslušenstvo riadne zlikvidovali.
- ▶ Dodržiavajte všetky relevantné predpisy.

11 Záruka a zákaznícky servis

11.1 Záruka

Na všetky dodávané výrobky poskytujeme záruku 36 mesiacov odo dňa uvedenia do prevádzky, maximálne 42 mesiacov odo dňa predaja konečnému užívateľovi. Predpoklady uznania záruky sú jasne definované v záručnom liste, ktorý sa pridáva ku kotlu a zákazník musí byť o záručných podmienkach pri kúpe oboznámený.

Kotel musí byť spustený servisným technikom, ktorý má osvedčenie na základe absolvovaného školenia. Informácie na tel.čísle: 0850 211711 alebo na www.vaillant.sk

11.2 Zákaznícky servis

Služby zákazníkom sú poskytované po celom Slovensku. Zoznam servisných partnerov je uvedený na internetovej stránke www.vaillant.sk.

Zákaznícka linka: 08 50 21 17 11

Príloha

A Rozpoznanie a odstránenie porúch

Problém	Možná príčina	Opatrenie na odstránenie
Žiadna teplá voda, vykurovanie ostáva studené; výrobok sa nedá uviesť do prevádzky	Plynový uzatvárací kohút na strane budovy uzatvorený	Otvorte plynový uzatvárací kohút na strane budovy
	Napájanie elektrickým napätím na strane budovy vypnuté	Zapnite napájanie elektrickým napätím na strane budovy
	Tlačidlo Zap/Vyp na výrobku vypnuté	Zapnite tlačidlo Zap/Vyp na výrobku
	Je nastavená príliš nízka teplota na výstupe vykurovania alebo je nastavená príliš nízko v nastavení „Vypnúť kúrenie“ a/alebo teplota teplej vody	Teplotu na výstupe vykurovania nastavte na požadovanú teplotu a/alebo teplotu teplej vody na požadovanú teplotu
	Plniaci tlak vykurovacieho systému nedostatočný	Do vykurovacieho systému doplňte vodu
	Vzduch vo vykurovacom systéme	Odvzdušnite vykurovacie telesá Pri opakovaní sa vyskytujúcom probléme: upovedomte servisného pracovníka
	Porucha pri procese zapaľovania	Stlačte tlačidlo zrušenia poruchy Pri opakovaní sa vyskytujúcom probléme: upovedomte servisného pracovníka
Prevádzka teplej vody bez porúch; vykurovanie sa nedá uviesť do prevádzky	Bez požiadavky na teplo z regulátora	Prekontrolujte a prípadne korigujte časový program na regulátore Prekontrolujte priestorovú teplotu a prípadne korigujte požadovanú priestorovú teplotu („návod na obsluhu regulátora“)

B Krátky návod na obsluhu

Vypnutie vykurovacej prevádzky (letný režim)

> ()

> pokiaľ nebude vykurovanie vypnuté

> Potvrdiť tlačidlom (✓)

Nastavenie teploty vykurovania (zapnutie vykurovacej prevádzky)

> ()

> na výber teploty

> Potvrdiť tlačidlom (✓)

Nastavenie teploty teplej vody

> ()

> na výber teploty

> Potvrdiť tlačidlom (✓)

Zapnutie/vypnutie komfortnej prevádzky

> ()

> pre komfortnú prevádzku

> na zapnutie/vypnutie

> Potvrdiť tlačidlom (✓)

Zoznam hesiel

C		nastaviť (s pripojeným regulátorom).....	9
Chybové hlásenie.....	11	Teplota teplej vody	
Č		nastaviť.....	9
Číslo výrobku.....	6	Nebezpečenstvo obarenia.....	4
Čistenie.....	12	Tlak systému.....	8
D		U	
Demontované čelné obloženie.....	4	Uzatváracie zariadenia.....	10
DIA systém.....	6	Ú	
Displej.....	6	Údržba.....	3, 5, 12
Základné zobrazenie.....	8	Úroveň obsluhy	
zobrazované symboly.....	7	Prevádzkovateľ.....	8
F		Servisný pracovník.....	8
Funkcia protimrazovej ochrany.....	10	V	
H		Vykurovací systém	
Hlásenie údržby.....	11	naplniť.....	9
I		vyprázdniť.....	11
Inšpekcia.....	3	Zobrazenie plniaceho tlaku.....	8
Inštalácia.....	3	Vykurovací prevádzka	
K		vypnúť.....	10
Komfortná prevádzka.....	10	Vypnutie.....	10
Korózia.....	5	Vyradenie z prevádzky	
L		definitívne.....	12
Letný režim.....	10	Vyradenie z prevádzky	
Likvidácia		dočasné.....	10
Obal.....	12	Výrobok	
Live Monitor.....	11	definitívne vyradenie z prevádzky.....	12
M		staráť sa.....	12
Miesto inštalácie.....	4	vypnúť.....	10
Mráz		zapnúť.....	8
Ochrana vykurovacieho systému pred mrazom.....	11	zlikvidovať.....	12
N		zrušiť.....	11
Nedostatok vody.....	8	Vzduch pre spaľovanie.....	5
O		Z	
Odstránenie porúch.....	11	Základné zobrazenie.....	8
Odtokové vedenie kondenzátu		Zápach plynu.....	3
prekontrolovať.....	12	Zápach spalín.....	3-4
Odtokový lievik		Zmluva o údržbe.....	12
prekontrolovať.....	12		
Ohrev teplej vody			
vypnúť.....	10		
Ohrev zásobníka.....	10		
Oprava.....	3, 5		
Ošetrovanie.....	12		
Ovládacie prvky.....	6		
Označenie CE.....	5		
P			
Plniaci tlak vykurovacieho systému			
zobraziť.....	8		
Podklady.....	6		
Porucha zapaľovania.....	11		
R			
Regulátor.....	9		
S			
Sériové číslo.....	6		
Stav zariadenia.....	11		
Symboly.....	7		
T			
Teplota na výstupe vykurovania.....	10		
nastaviť (bez regulátora).....	9		

0020152348_00 ■ 21.08.2013

Vaillant Group Slovakia, s.r.o.

Pplk. Pl'ušť'a 45 ■ Skalica ■ 909 01

tel 034 696 61 01 ■ fax 034 696 61 08

Zákaznícka linka 08 50 21 17 11

www.vaillant.sk

© Tieto návody alebo časti z nich sú chránené autorským právom a smú sa rozmnožovať alebo rozširovať iba s písomným súhlasom výrobcu.