

MORA

CZ

PLYNOVÉ TOPIDLO

SK

PLYNOVÉ VYKUROVACIE TELESO

CZ	SK
<p style="text-align: center;">NÁVOD K OBSLUZE A ÚDRŽBĚ</p>	<p style="text-align: center;">NÁVOD NA OBSLUHU A ÚDRŽBU</p>
<p>Vážený zákazníku, zakoupil jste si plynové topidlo značky MORA. Je proto naším přáním, aby Vám výrobek sloužil dlouho, spolehlivě a bezpečně. Při obsluze a údržbě dbejte pokynů uvedených v tomto návodu.</p>	<p>Vážený zákazník, zakúpili ste si plynové vykurovacie teleso značky MORA. Je preto naším prianím, aby Vám plynové vykurovacie teleso slúžilo dlho, spoľahlivo a bezpečne. Pri obsluhu a údržbe dbajte preto na pokyny, ktoré sú obsiahnuté v tomto návode.</p>
<p style="text-align: center;">1. DŮLEŽITÉ INFORMACE, ZÁVAŽNÉ POKYNY A DOPORUČENÍ</p>	<p style="text-align: center;">1. DÔLEŽITÉ INFORMÁCIE, ZÁVAŽNÉ POKYNY A DOPORUČENIA</p>
<ul style="list-style-type: none"> • Před instalací topidla zkontrolujte, zda místní podmínky dodávky paliva (označení druhu paliva a jeho přetlaku) a seřízení topidla souhlasí s údaji na typovém štítku, který je umístěn na boční stěně pláště topidla z vnitřní strany. • Topidla typu 6140.1022S (model 6140) a 6150.1022S (model 6150) jsou kompletována a seřizena na zemní plyn G 20 (20 mbar). • Topidlo mohou obsluhovat v souladu s tímto návodem pouze dospělé osoby. • Uvedení topidla do provozu musí provést vždy jen firma mající pro tuto činnost uzavřenou platnou smlouvu s výrobcem, nebo s jeho servisní gescí. Seznam servisních gescí je uveden v Záručních podmínkách. • Při uvádění topidla do provozu je oprávněná osoba k této činnosti odborně způsobilá (servis, servisní firma) povinna ustavit toto topidlo do vodorovné polohy, seřídít a přezkoušet všechny jeho funkce, předvést Vám jeho obsluhu a údržbu, a poučit Vás o zachování bezpečné vzdálenosti topidla od hořlavých zdí a předmětů. • Provedení instalace a uvedení topidla do provozu si nechte potvrdit v Záručním listu. Bez tohoto potvrzení nelze uplatňovat nárok na záruční opravu. • Firma, která uvede topidlo do provozu, následně zajistí i případné opravy v záruční době. V případě, že tato servisní firma zanikne, zajistí opravu v záruční době servisní gescie nejbližší k Vašemu bydlišti. • Závady na plynové části spotřebiče neopravujte sami, odstavte spotřebič mimo provoz a požádejte oprávněnou servisní firmu. • Při zjištění zápachu plynu uzavřete kohout přívodu plynu před spotřebičem. Spotřebič je možno znovu používat až po zjištění příčiny úniku plynu, po jejím odstranění a po důkladném vyvětrání místnosti. Je zakázáno zkoušení těsnosti spotřebiče, nebo vyhledávání místa úniku plynu otevřeným ohněm! • Při provádění prací (v místnosti, kde je Vaše topidlo umístěno), které mohou mít za následek změnu pracovního prostředí je nutno topidlo odstavit, případně přizpůsobit jeho provoz danému prostředí. Například při práci s nátěrovými hmotami, které uvolňují hořlavé páry (lepidla, laky a pod.), je nutno topidlo odstavit z provozu. Obnovení provozu může nastat až po řádném vyvětrání místnosti. • Při delším odstavení topidla mimo provoz uzavřete kohout přívodu plynu před spotřebičem. Pokud je spotřebič mimo provoz déle než 3 měsíce, doporučujeme 	<ul style="list-style-type: none"> • Pred inštaláciou vykurovacieho telesa sa presvedčte, či miestne podmienky dodávky paliva (označenie druhu paliva a jeho pretlaku) a nastavenie vykurovacieho telesa súhlasí s údajmi na typovom štítku, ktorý je umiestnený na prednej strane plášt'a vykurovacieho telesa z vnútornej strany. • Vykurovacie telesá typu 6140.1022S (model 6140) a 6150.1022S (model 6150) sú kompletizované a nastavené na zemný plyn G 20 (20 mbar). • Vykurovacie teleso môžu obsluhovať v súlade s týmto návodom iba dospelé osoby. • Uvedenie vykurovacieho telesa do prevádzky musí vykonať vždy len firma majúca pre túto činnosť uzavretú platnú zmluvu s výrobcem alebo s jeho servisnou gesciou. Zoznam servisných gescí je uvedený v Záručných podmienkach. • Pri uvádzaní vykurovacieho telesa do prevádzky je oprávnená osoba k tejto činnosti odborne spôsobilá (servis, servisná firma) povinná nastaviť toto vykurovacie teleso do vodorovnej polohy, nastaviť a preskúšať všetky jeho funkcie, predviesť Vám jeho obsluhu a údržbu a poučiť Vás o nutnosti zachovania bezpečnej vzdialenosti vykurovacieho telesa od horľavých stien a predmetov. • Realizáciu inštalácie a uvedenie vykurovacieho telesa do prevádzky si nechajte potvrdiť v Záručnom liste. Bez tohoto potvrdenia nie je možné uplatňovať nárok na záručnú opravu. • Firma, ktorá uvedie vykurovacie teleso do prevádzky následne zabezpečí i prípadné opravy v záručnej dobe. V prípade, že táto servisná firma zanikne, zabezpečí opravu v záručnej dobe servisná gescia najbližšie k Vašmu bydlisku. • Závady na plynovej časti spotrebiča neopravujte sami, odstavte spotrebič mimo prevádzku a o opravu požiadajte oprávnenú servisnú firmu. • Pri zistení zápachu plynu uzatvorte kohút prívodu plynu pred spotrebičom. Spotrebič je možné znovu používať až po zistení príčiny úniku plynu, po jej odstránení a po dôkladnom vyvetraní miestnosti. Je zakázané skúšanie tesnosti spotrebiča alebo vyhľadávanie miesta úniku plynu otvoreným ohňom! • Pri vykonávaní prác (v miestnosti, kde je Vaše vykurovacie teleso umiestnené), ktoré môžu mať za následok zmenu pracovného prostredia je nutné vykurovacie teleso odstavíť, prípadne prispôbiť jeho prevádzku danému prostrediu. Napríklad

<p>prezkoušení všech jeho uživatelských funkcí, tj. funkci zapalovacího a hlavního hořáku (kap. 3.1.) regulaci příkonu (kap. 3.2.) a provedení odborné údržby. Tím předejdete případným poruchám a prodloužíte životnost topidla.</p> <ul style="list-style-type: none"> • V případě nedodržení závazných pokynů a doporučení uvedených v tomto návodě neodpovídá výrobce za škodu spotřebičem způsobenou ani za zranění osob. • Na závady, vzniklé nesprávným používáním topidla, se nevztahuje záruka. • Vytápěcí plochy spotřebiče jsou všechny lakované povrchové plochy pláště topidla. 	<p>při práci s náterovými hmotami, které uvolňují horlavé výpary (lepidla, laky a pod.), je nutné vykurovacie teleso odstaviť z prevádzky. Obnovenie prevádzky môže nastať až po riadnom vyvetraní miestnosti.</p> <ul style="list-style-type: none"> • Pri dlhšom odstavení vykurovacieho telesa mimo prevádzky uzavrite kohút prívodu plynu pred spotrebičom. Pokiaľ je spotrebič mimo prevádzky dlhšie než 3 mesiace, doporučujeme preskúšanie všetkých jeho užívateľských funkcií, tj. funkciu zapalovacieho a hlavného horáka (kap. 3.1.), reguláciu príkonu (kap. 3.2.) a vykonanie odbornej údržby. Tým predídete prípadným poruchám a predĺžite životnosť vykurovacieho telesa. • V prípade nedodržania záväzných pokynov a doporučení uvedených v tomto návode nezodpovedá výrobca za škodu spôsobenú spotrebičom ani za zranenia osôb. • Na závady, vzniknuté nesprávnym používaním vykurovacieho telesa, sa záruka nevzťahuje. <p>Vykurovacie plochy spotrebiča sú všetky lakované povrchové plochy plášte vykurovacieho telesa.</p>
2. POPIS	2. POPIS
<p>Plynová topidla MORA 6140 a 6150 jsou určena k vytápění jednotlivých místností. Montují se na zeď s odtažím spalín přes obvodovou zeď budovy. Kategorie spotřebiče je II_{2H3B/P} - provedení C₁₁. Základní technické údaje jsou uvedeny v kapitole „Technické údaje“.</p>	<p>Plynové vykurovacie telesá MORA 6140 a 6150 sú určené k vykurovaniu jednotlivých miestností. Montujú sa na stenu s odťahom spalín cez obvodový múr budovy. Kategória spotrebiča je II_{2H3B/P} - vyhotovenie C₁₁. Základné technické údaje sú uvedené v kapitole Technické údaje.</p>
ZÁKLADNÍ POPIS PLYNOVÝCH TOPIDEL MORA 6140 a 6150	POPIS PLYNOVÝCH VYKUROVACÍCH TELIES MORA 6140 a 6150
<p>Plynová topidla MORA jsou určeny na přímé vytápění bytů, garáží, hal a jiných místností. Termoregulátor udržuje teplotu v místnosti na předem zvolené hodnotě.</p>	<p>Plynové vykurovacie telesá MORA sú určené na priame vykurovanie bytov, garáží, hál a iných miestností. Termoregulačný ventil udržuje teplotu v miestnosti na vopred zvolenej hodnote.</p>
<p>MODULACE VÝKONU V závislosti na nastavené teplotě reguluje termoregulátor teplotu místností a výkon topidla tak, aby byl stále optimální a ekonomický.</p>	<p>MODULÁCIA VÝKONU V závislosti od nastavenej teploty a od skutočnej teploty v miestnosti reguluje termoregulačný ventil výkon vykurovacieho telesa tak, aby bol stále optimálny a ekonomický.</p>
<p>OCELOVÝ VÝMĚNÍK</p> <ul style="list-style-type: none"> • Oboustranné smaltování výměníku, kvalitní nerezové hořáky a kvalitní komponenty od renomovaných výrobců, zabezpečují dlouhodobou životnost. • Zásluhou spojení ocelového výměníku a termostatické regulace se dosahuje optimální ekonomiky provozu. 	<p>OCELOVÝ VÝMENNÍK</p> <ul style="list-style-type: none"> • Obojstranné smaltovanie výmenníka, kvalitné nerezové horáky a kvalitné komponenty od renomovaných výrobcov zabezpečujú dlhodobú životnosť. • Zásluhou spojenia ocelového výmenníka a termostatickej regulácie sa dosahuje optimálna ekonomika prevádzky.
<p>REGULACE TEPLOTY</p> <ul style="list-style-type: none"> • Termoregulátor s integrovaným regulátorem tlaku plynu umožňuje regulaci teploty v místnosti od 10 do 32 °C. • Teplota v místnosti se automaticky udržuje na nastavené hodnotě. 	<p>REGULÁCIA TEPLOTY</p> <ul style="list-style-type: none"> • Termoregulačný ventil s integrovaným regulátorom tlaku plynu umožňuje reguláciu teploty v miestnosti od 10 do 32 °C. • Teplota v miestnosti sa automaticky udržuje na nastavenej hodnote.

<p>PLÁŠT</p> <ul style="list-style-type: none"> • Perforovaný plášť zabezpečuje rýchle odevzdání konvekční a sálavé složky tepla do vytápěného prostoru. • Z hygienického hlediska zamezuje přehřívání vzduchu v horní části topidla. 	<p>PLÁŠŤ</p> <ul style="list-style-type: none"> • Perforovaný plášť zabezpečuje rýchle odovzdávanie sálavej zložky tepla do vykurovaného priestoru. • Z hygienického hľadiska zamedzuje prehrievaniu vzduchu v hornej časti vykurovacieho telesa.
<p>LEHKÁ INSTALACE</p> <ul style="list-style-type: none"> • Konstrukce topidel umožňuje lehkou montáž. • Konstrukce je přispůsobená na výměnu za starší typy plynových topidel i jiných značek. 	<p>JEDNODUCHÁ INŠTALÁCIA</p> <ul style="list-style-type: none"> • Konštrukcia vykurovacieho telesa umožňuje jednoduchú montáž. • Konštrukcia je prispôsobená na výmenu za staršie typy plynových vykurovacích telies aj iných značiek.
<p>DĚLKA ODTAHU SPALIN</p> <p>Plynová topidla s odtahem spalin přes zeď se mohou instalovat na obvodové zdi s tloušťkou od 5 – 60 cm.</p>	<p>DLŽKA ODVODU SPALÍN</p> <p>Plynové vykurovacie telesá s odvodom spalín cez stenu sa môžu inštalovať na obvodové steny s hrúbkou 5 – 60 cm.</p>
<p style="text-align: center;">3. OBSLUHA</p>	<p style="text-align: center;">3. OBSLUHA</p>
<div style="text-align: center;"> <p>1.</p> </div>	
<p>A – knoflík termoregulátoru Poloha knoflíku: a – spotřebič vyřazen z provozu b – poloha pro zapálení zapalovacího hořáku c – regulace provozu spotřebiče B – tlačítko zapalovače</p>	<p>A – gombík termoregulačného ventilu Poloha gombíka: a – spotrebič vyradený z prevádzky b – poloha pre zapálenie zapalovacieho horáka c – regulácia prevádzky spotrebiča B – tlačidlo zapalovača</p>
<p>POZNÁMKA</p> <p>Zařízení pro blokování opakovaného zapálení brání zapalování v době od vypnutí do odpadu magnetu termostatické pojistky (asi 60s).</p>	<p>POZNÁMKA</p> <p>Zariadenie na blokovanie opakovaného zapálenia bráni zapalovanie v čase od vypnutia do odpadu magnetu termostatické poistky (asi 60s).</p>

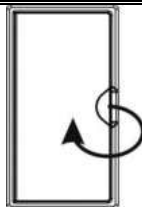

Ztížené otevírání pro zabránění přístupu malým dětem	Zt'azené otváranie pre zabránenie prístupu malým deťom.
<ul style="list-style-type: none"> • Zákazník musí být řádně seznámen: - s obsluhou topidla pracovníkem odborné firmy provádějící servis - s uvedením výrobku do provozu. • Obsluha výrobku je velmi jednoduchá. Výrobek se obsluhuje pomocí ovládačů termoregulátoru (MORA 6140, 6150), umístěných na topidle za dvířky. • Před uvedením topidla do provozu se musí obsluhující přesvědčit, zda je otevřen plynový kohout před spotřebičem (tento kohout není součástí dodávky). 	<ul style="list-style-type: none"> • Zákazník musí byť riadne oboznámený: - s obsluhou vykurovacieho telesa pracovníkom odbornej firmy, realizujúcej servis - s uvedením výrobku do prevádzky. • Obsluha výrobku je veľmi jednoduchá. Výrobok sa obsluhuje pomocou ovládačov termoregulačného ventilu (MORA 6140, 6150), umiestnených na spotrebiču za dvierkami. • Pred uvedením spotrebiča do prevádzky sa musí obsluhujúci presvedčiť, či je otvorený plynový kohút pred spotrebičom (tento kohút nie je súčasťou dodávky).
3.1. ZAPÁLENÍ HLAVNÍHO HOŘÁKU	3.1. ZAPÁLENIE HLAVNÉHO HORÁKA
<p>Otočte knoflíkem termoregulátoru A do polohy b. V této poloze knoflík A stisknete a po 10 - 15 sekundách (za tuto dobu se odvzdušní přírodní potrubí) několikrát stisknete tlačítko zapalovače B, čím dojde k přeskočení jiskry pro zapálení zapalovacího hořáku. Při neustále stlačeném knoflíku A se pohledem přes otvor v čelní stěně a okénko na výměnníku tepla ujistíte, zda zapalovací hořák hoří. Pokud ne, celý postup zapálení opakujte. Pokud ano, po cca 10 sekundách knoflík A uvolněte a zkontrolujte, zda zapalovací hořák stále hoří.</p> <p>K zapálení hlavního hořáku dojde pootočením knoflíku termoregulátoru A do některé z poloh 1 – 7 (c).</p>	<p>Otočte gombíkom termoregulačného ventilu A do polohy b. V tejto polohe gombík A stlačte a po 10 – 15 sekundách (za túto dobu sa odvzdušnia prírodné potrubia) niekoľkokrát stlačte tlačidlo zapalovača B, čím dôjde ku preskočeniu iskry pre zapálenie zapalovacieho horáku. Pri neustále stlačenom gombíku A sa pohľadom cez otvor v čelnej stene a okienko na výmenníku tepla presvedčte, či zapalovací horák horí. Pokiaľ nie, celý postup zapálenia opakujte. Pokiaľ áno, po cca 10 sekundách gombík A uvoľnite a skontrolujte, či zapalovací horák stále horí.</p> <p>K zapáleniu hlavného horáka dôjde pootočením gombíka termoregulačného ventilu A do niektorej z polôh 1 – 7 (c).</p>
3.2. REGULACE SPOTŘEBIČE	3.2. REGULÁCIA SPOTREBIČA
<p>Otočte knoflíkem termoregulátoru A do některé z poloh 1 – 7 (c) podle teploty, kterou požadujete v místnosti. Nastavená teplota bude automaticky udržovaná na zvolené hodnotě. Topidlo může být v provozu i v noci, protože jeho funkce je bezpečná.</p> <p>Poloha knoflíka termoregulátoru 1 odpovídá teplotě místnosti asi 10 °C a poloha 7 teplotě asi 32 °C. Topidla MORA 6140 s výkonem 4,2 kW mají schopnost vytopit objem cca 90 m³ a topidla MORA 6150 s výkonem 2,5 kW objem cca 55 m³. Schopnost topidel vytopit tyto objemy na teploty z uvedeného rozsahu je jenom orientační, protože bezprostředně závisí od tepelnoizolačních vlastností vytápěného objektu (tepelnoizolační vlastnosti zdí a oken, úniky tepla stropem, netěsnosti oken a dveří, tepelné mosty, atd.). Nadimenzování potřebného tepelného výkonu s ohledem na všechny uvedené vlivy je v kompetenci stavebního projektanta s příslušnou</p>	<p>Otočte gombíkom termoregulačného ventilu A do niektorej z polôh 1 – 7 (c) podľa teploty, ktorú požadujete v miestnosti. Nastavená teplota bude automaticky udržiavaná na zvolenej hodnote. Vykurovacie teleso môže byť v prevádzke i v noci pretože jeho funkcia je bezpečná.</p> <p>Poloha gombíka termoregulačného ventilu 1 zodpovedá teplote miestnosti asi 10 °C a poloha 7 teplotě asi 32 °C. Vykurovacie telesa MORA 6140 s výkonom 4,2 kW majú schopnosť vykúriť objem cca 90 m³ a vykurovacie telesa MORA 6150 s výkonom 2,5 kW objem cca 55 m³. Schopnosť vykurovacích telies vykúriť tieto objemy na teploty z uvedeného rozsahu je len orientačná, pretože bezprostredne závisí od tepelnoizolačných vlastností vykurovaného objektu (tepelnoizolačné vlastnosti stien a oken, úniky tepla stropom, netesnosti oken a dverí, tepelné mosty,</p>

<p>autorizací. Termoregulátor má dva regulační rozsahy. Při dosažení zvolené teploty je nejprve sníží příkon z maxima na cca 25 %. Jestliže i tento příkon dále zvyšuje teplotu v místnosti, uzavře se termoregulátor úplně a hlavní hořák uhasne.</p>	<p>atď.). Nadimenzovanie potrebného tepelného výkonu s ohľadom na všetky uvedené vplyvy je v kompetencii stavebného projektanta s príslušnou autorizáciou. Termoregulačný ventil má dva regulačné rozsahy. Pri dosiahnutí zvolenej teploty sa najprv zníži príkon z maxima na 25 %. Keď i tento príkon naďalej zvyšuje teplotu v miestnosti, uzatvorí sa termoregulačný ventil úplne a hlavný horák zhasne.</p>
<p>DŮLEŽITÉ UPOZORNĚNÍ Pokud kdykoliv zjistíte, že plamen zapalovacího hořáku uhasl, otočte knoflík termoregulátoru A do polohy a a vyčkejte nejméně 5 minut, než se znovu pokusíte zapalovací hořák zapálit.</p>	<p>DŔLEŽITÉ UPOZORNENIE Ak kedykoľvek zistíte, že plameň zapalovacieho horáku zhasol, otočte gombík termoregulačného ventilu A do polohy a a vyčkajte najmenej 5 minút, než sa znova pokúsite zapalovací horák zapáliť.</p>
<p>3.3. VYPNUTÍ SPOTŘEBIČE</p>	<p>3.3. VYPNUTIE SPOTREBIČA</p>
<p>a) Krátkodobé - otočte knoflíkem termoregulátoru A do polohy b, hlavní hořák uhasne, zapalovací hořák zůstane hořet a spotřebič je připraven k okamžitému provozu. b) Dlouhodobé - otočte knoflíkem termoregulátoru A do polohy a, čím se přeruší přívod plynu, hlavní i zapalovací hořák uhasnou a spotřebič je vyřazen z provozu. Nezapomeňte zavřít kohout před spotřebičem !</p>	<p>a) Krátkodobé - otočte gombíkom termoregulačného ventilu A do polohy b, hlavný horák zhasne, zapalovací horák zostane horieť a spotrebič je pripravený k okamžitej prevádzke. b) Dlhodobé - otočte gombíkom termoregulačného ventilu A do polohy a, čím sa preruší prívod plynu, hlavný i zapalovací horák zhasnú a spotrebič je vyradený z prevádzky. Nezabudnite uzavrieť kohút pred spotrebičom !</p>
<p>4. BEZPEČNOST SPOTŘEBIČE</p>	<p>4. BEZPEČNOSŤ SPOTREBIČA</p>
<ul style="list-style-type: none"> • Tento spotřebič splňuje běžné normy bezpečnosti doporučených povrchových teplot, avšak fyzický kontakt by mohl způsobit popálení. • Plynové topidlo je vybaveno termoelektrickou pojistkou, která odstaví topidlo z provozu v případě zhasnutí hořáku z důvodu přerušení dodávky plynu, případně z jiných nepředvídatelných důvodů. • V případě instalace spotřebiče v jeslích, školkách a na jiných místech s pobytem malých dětí, starých nebo nemocných osob se doporučuje, aby byl použit dodatečný ochranný kryt s ohledem na zvláštní nebezpečí, které by v uvedených místech mohlo existovat. 	<ul style="list-style-type: none"> • Tento spotrebič spĺňa bežné normy bezpečnosti doporučených povrchových teplôt, avšak fyzický kontakt by mohol spôsobiť popálenie. • Plynové vyhrievacie teleso je vybavené termoelektrickou poistkou, ktorá odstaví vyhrievacie teleso z prevádzky v prípade zhasnutia horáka z dôvodu prerušenia dodávky plynu, prípadne z iných nepredvídateľných dôvodov. • V prípade inštalácie spotrebiča v jaslách, škôlkach a na iných miestach k ochrane malých detí, starých alebo nemocných osôb sa doporučuje, aby bol použitý dodatočný ochranný kryt s ohľadom na zvláštne nebezpečenstvo, ktoré by v uvedených miestach mohlo existovať.
<p>5. POUŽITÍ SPOTŘEBIČE</p>	<p>5. POUŽÍVANIE SPOTREBIČA</p>
<p>Při prvním použití spotřebiče může dojít k vypalování, které je doprovázeno slabým zápachem. Tento jev se objevuje pouze u nového spotřebiče a po krátké době provozu mizí. Před použitím doporučujeme topidlo i příslušenství vyčistit dle pokynů v kap. 6. Čištění spotřebiče.</p>	<p>Pri prvom použití spotrebiča môže dôjsť k vypalovaniu, ktoré je sprevádzané slabým zápachom. Tento jav sa objavuje iba u nového spotrebiča a po krátkej dobe prevádzky mizne. Pred použitím doporučujeme vykurovacie teleso i príslušenstvo vyčistiť podľa pokynov v kap. 6. Čistenie spotrebiča.</p>
<p>VELMI DŮLEŽITÉ UPOZORNĚNÍ</p> <ul style="list-style-type: none"> • Je-li nad spotřebičem použit dekorativní materiál (záclona, závěs a pod.), musí končit minimálně 500 mm nad pláštěm topidla, aby nedošlo k jeho vznícení. • Věci, jako např. textilní výrobky nesmí být nikdy umístovány na spotřebič, zápalné materiály nesmí být umístovány blíž než 500 mm od čela spotřebiče. • Nábytek by neměl být umístován blíž než 200 mm od boku spotřebiče. 	<p>VELMI DŔLEŽITÉ UPOZORNENIA</p> <ul style="list-style-type: none"> • Ak je nad spotrebičom použitý dekoratívny materiál (záclona, záves a pod.), musí končiť minimálne 500 mm nad plášťom vykurovacieho telesa, aby nedošlo k jeho vznieteniu. • Veci, ako napr. textilné výrobky nesmú byť nikdy umiestňované na spotrebič, zápalné materiály nesmú byť umiestňované bližšie než 500 mm od čela

<ul style="list-style-type: none"> • Spotřebiči vyžaduje občasnou obsluhu a dozor. • Spotřebič je povoleno umísťovat a přemísťovat pouze v souladu s platnou projektovou dokumentací. 	<p>spotřebiča.</p> <ul style="list-style-type: none"> • Nábytok by nemal byť umiestňovaný bližšie než 200 mm od boku spotrebiča. • Spotřebiči vyžaduje občasnú obsluhu a dozor. • Spotřebič je povolené umísťovať a premiesťovať iba v súlade s platnou projektovou dokumentáciou.
<h3 style="text-align: center;">6. ČIŠTĚNÍ SPOTŘEBIČE</h3>	<h3 style="text-align: center;">6. ČISTENIE SPOTREBIČA</h3>
<p>Plášť - spotřebič je možno čistiť až po jeho vypnutí a vychladnutí. Používejte čistý, měkký a vlhký hadr. Nepoužívejte drsné čisticí prostředky, aby nedošlo k poškození povrchové úpravy.</p> <p>Výměník - před zahájením topné sezóny doporučujeme sejmut plášť a odstranit všechny nečistoty z výměníku tepla a kolem něj.</p>	<p>Plášť - spotrebič je možné čistiť až po jeho vypnutí a vychladnutí. Používať čistú, mäkkú a vlhkú handru. Nepoužívať drsné čistiace prostriedky, aby nedošlo k poškodeniu povrchovej úpravy.</p> <p>Výmenník - pred zahájením vykurovacej sezóny doporučujeme zložiť plášť a odstrániť všetky nečistoty z výmenníka tepla a okolo neho.</p>
<h3 style="text-align: center;">7. NASAZOVÁNÍ PLÁŠTĚ</h3>	<h3 style="text-align: center;">7. NASADZOVANIE PLÁŠŤA</h3>
<p>Zavěste plášť na horní část zadní stěny topidla a dbejte přitom na to, aby háčky pláště zapadly do otvorů v zadní stěně. Ovládací panel termoregulátoru musí současně zapadnout do příslušného otvoru v čelní stěně pláště.</p> <p>Věnujte zvýšenou pozornost snímání a nasazování pláště, aby nedošlo k poškození trubičky přívodu plynu k zapalovacímu hořáku !</p>	<p>Zaveste plášť na hornú časť zadnej steny vykurovacieho telesa a dbajte pritom na to, aby háčky plášťa zapadli do otvorov v zadnej stene. Pritom musí zapadnúť ovládací panel termoregulačného ventilu do príslušného otvoru v čelnej stene plášťa.</p> <p>Venujte zvýšenú pozornosť zloženiu a nasadzovaniu plášťa, aby nedošlo k poškodeniu trubičky prívodu plynu k zapalovaciemu horáku !</p>
<h3 style="text-align: center;">8. ÚDRŽBA</h3>	<h3 style="text-align: center;">8. ÚDRŽBA</h3>
<p>Pravidelnou údržbou Vašeho topidla lze předejít případným závadám. Doporučujeme celkovou údržbu provádět jednou za dva roky, nejlépe pracovníkem servisu nebo oprávněné firmy před zahájením topné sezóny.</p>	<p>Pravidelnou údržbou Vášho vykurovacieho telesa možno predísť prípadným závadám. Odporúčame vykonávať celkovú údržbu raz za dva roky, najlepšie pred začatím vykurovacej sezóny, pracovníkom servisu alebo oprávnenej firmy.</p>
<h3 style="text-align: center;">9. REKLAMACE</h3>	<h3 style="text-align: center;">9. REKLAMÁCIA</h3>
<p>Vyskytne-li se v záruční době na topidle nějaká funkční nebo vzhledová závada, v žádném případě ji neopravujte sami. Závadu reklamujte v prodejně, ve které bylo topidlo zakoupeno, nebo v některé ze záručních opravěn nebo servisních gescí, jejichž seznam je uveden v Záručních podmínkách, případně u firmy, která topidlo uvedla do provozu. Při podávání reklamace se řiďte textem přiložených Záručních podmínek. Při reklamaci je nutno předložit Záruční list, na kterém musí být prodejcem potvrzeno datum prodeje topidla, oprávněnou firmou datum instalace a rovněž i datum jeho uvedení do provozu.</p> <p>Bez předložení řádně vyplněného Záručního listu je reklamace neplatná.</p>	<p>Ak sa vyskytne v záručnej dobe na vykurovacom telese nejaká funkčná alebo vzhľadová chyba, v žiadnom prípade ju neopravujte sami. Závadu reklamujte v predajni, v ktorej bolo vykurovacie teleso kúpené, alebo v niektorej zo záručných opravovní alebo servisných gescí, ktorých zoznam je uvedený v Záručných podmienkach, prípadne u firmy, ktorá vykurovacie teleso uviedla do prevádzky. Pri uplatňovaní reklamácie sa riadte textom priložených Záručných podmienok. Pri reklamácii je nutné predložiť Záručný list, na ktorom musí byť predajcom potvrdený dátum predaja vykurovacieho telesa oprávnenu firmou, dátum inštalácie a taktiež i dátum jeho uvedenia do prevádzky.</p> <p>Bez predloženia riadne vyplneného Záručného listu je reklamácia neplatná.</p>
<h3 style="text-align: center;">10. ZPŮSOBY VYUŽITÍ A LIKVIDACE OBALŮ</h3>	<h3 style="text-align: center;">10. SPŔSOBY VYUŽITIA A LIKVIDÁCIE OBALOV</h3>
 <p>MORA MORAVIA, s. r. o. se zapojila do integrovaného systému sběru komunálního odpadu ve spolupráci s firmou EKO-KOM, a. s. Sběr obalů uložených na sběrných místech ve Vaší obci zaručuje jejich recyklaci.</p>	<p>Vlnitá lepenka, baliaci papier</p> <ul style="list-style-type: none"> - predaj zberným surovinám - do zberných kontajnerov na zberný papier - iné využitie

	<p>Drevené podstavce</p> <ul style="list-style-type: none"> - na miesto určené obcou na ukladanie odpadu Obalová fólia a PE vrecia - do zberných kontajnerov na plasty
11. LIKVIDACE SPOTŘEBIČE PO UKONČENÍ ŽIVOTNOSTI	11. LIKVIDÁCIA SPOTREBIČA PO UKONČENÍ ŽIVOTNOSTI
Spotřebič obsahuje hodnotné materiály, ktoré by mali byť opätovne využité. Spotřebič odevzdejte do sběrných surovin nebo na místo určené obcí k ukládání odpadu.	Spotřebič obsahuje hodnotné materiály, ktoré by mali byť opätovne využité. Spotřebič odevzdejte do zberných surovin alebo na miesto určené obcou k ukládaniu odpadu.
TECHNICKÝ NÁVOD K MONTÁŽI A SEŘÍZENÍ	TECHNICKÝ NÁVOD NA MONTÁŽ A NASTAVENIE
Technický návod k montáži a seřizení je určen pro odborné pracovníky, kteří provádějí instalaci, uvedení do provozu, seřizení a údržbu plynových topidel, jako i pro projektanty. Doporučujeme Vám, vážený zákazníku, prostudovat si ve vlastním zájmu následující text.	Technický návod na montáž a nastavenie je určený pre odborných pracovníkov, ktorí realizujú inštaláciu, uvedenie do prevádzky, nastavenie a údržbu plynových vykurovacích teles, ako aj pre projektantov. Doporučujeme Vám, vážený zákazník, aby ste si vo vlastnom záujme preštudovali nasledovný text.
1. DŮLEŽITÉ UPOZORNĚNÍ PRO ODBORNÉ PRACOVNÍKY	1. DÔLEŽITÉ UPOZORNENIE PRE ODBORNÝCH PRACOVNÍKOV
<p>Před instalací topidla se přesvědčte, zda místní dodávky paliva (označení druhu paliva a jeho přetlaku) a seřizení topidla souhlasí s údaji na typovém štítku, který je umístěn na boční stěně pláště topidla z vnitřní strany.</p> <ul style="list-style-type: none"> • Topidla typu MORA 6140.1022S a 6150.1022S jsou zkompletována a seřizena na zemní plyn G 20 (20 mbar). • Vytápěcí plochy spotřebiče jsou všechny lakované povrchové plochy pláště topidla. • Instalaci je nutno provést v souladu s platnými národními normami a předpisy. • Instalaci topidla smí provádět pouze oprávněná osoba k této činnosti odborně způsobilá (servis, servisní firma). Oprávněná osoba je povinná instalovat topidlo v provozní poloze, připojit jej k rozvodu plynu a překontrolovat jeho funkce. Instalace topidla musí být potvrzena v Záručním listu. • Při jakékoliv manipulaci s topidlem mimo běžné použití je nutno uzavřít kohout přívodu plynu před spotřebičem. • Při instalaci spotřebiče je nutné z hlediska funkce spotřebiče provést tyto úkony: <ul style="list-style-type: none"> • zkouška těsnosti plynových spojů, • kontrola funkce termoregulátoru, • kontrola funkce piezoelektrického zapalovače, • kontrola funkce hlavního i zapalovacího hořáku, • předvedení všech funkcí spotřebiče zákazníkovi a seznámení s jeho obsluhou a údržbou. 	<p>Pred inštaláciou vykurovacieho telesa sa presvedčte, či miestne dodávky paliva (označenie druhu paliva, jeho pretlaku) a nastavenie vykurovacieho telesa súhlasí s údajmi na typovom štítku, ktorý je umiestnený na prednej strane plášt'a vykurovacieho telesa z vnútornej strany.</p> <ul style="list-style-type: none"> • Plynové vykurovacie telesá typu MORA 6140.1022S a 6150.1022S sú skompletizované a nastavené na zemný plyn G 20 (20 mbar). • Vykurovacie plochy spotrebiča sú všetky lakované povrchové plochy plášt'a vykurovacieho telesa. • Inštaláciu je nutné realizovať v súlade s platnými národnými normami a predpismi. • Inštaláciu plynového vykurovacieho telesa smie realizovať len oprávnená osoba k tejto činnosti odborne spôsobilá (servis, servisná firma). Oprávnená osoba je povinná inštalovať vykurovacie teleso v prevádzkovej polohe, pripojiť ho k rozvodu plynu a prekontrolovať jeho funkcie. Inštalácia vykurovacieho telesa musí byť potvrdená v záručnom liste. • Pri akejkoľvek manipulácii s vykurovacím telesom mimo bežné použitie je nutné uzavrieť kohút prívodu plynu pre spotrebičom. • Pri inštalácii spotrebiča je nutné z hľadiska funkcie spotrebiča realizovať tieto úkony: <ul style="list-style-type: none"> • skúška tesnosti plynových spojov, • kontrola funkcie termoregulačného ventilu, • kontrola funkcie piezoelektrického zapalovača, • kontrola funkcie hlavného i zapalovacieho horáka, • predvedenie všetkých funkcií spotrebiča a oboznámenie s jeho obsluhou a údržbou.

2. HLAVNÍ ROZMĚRY

MORA 6140

2. HLAVNÉ ROZMERY

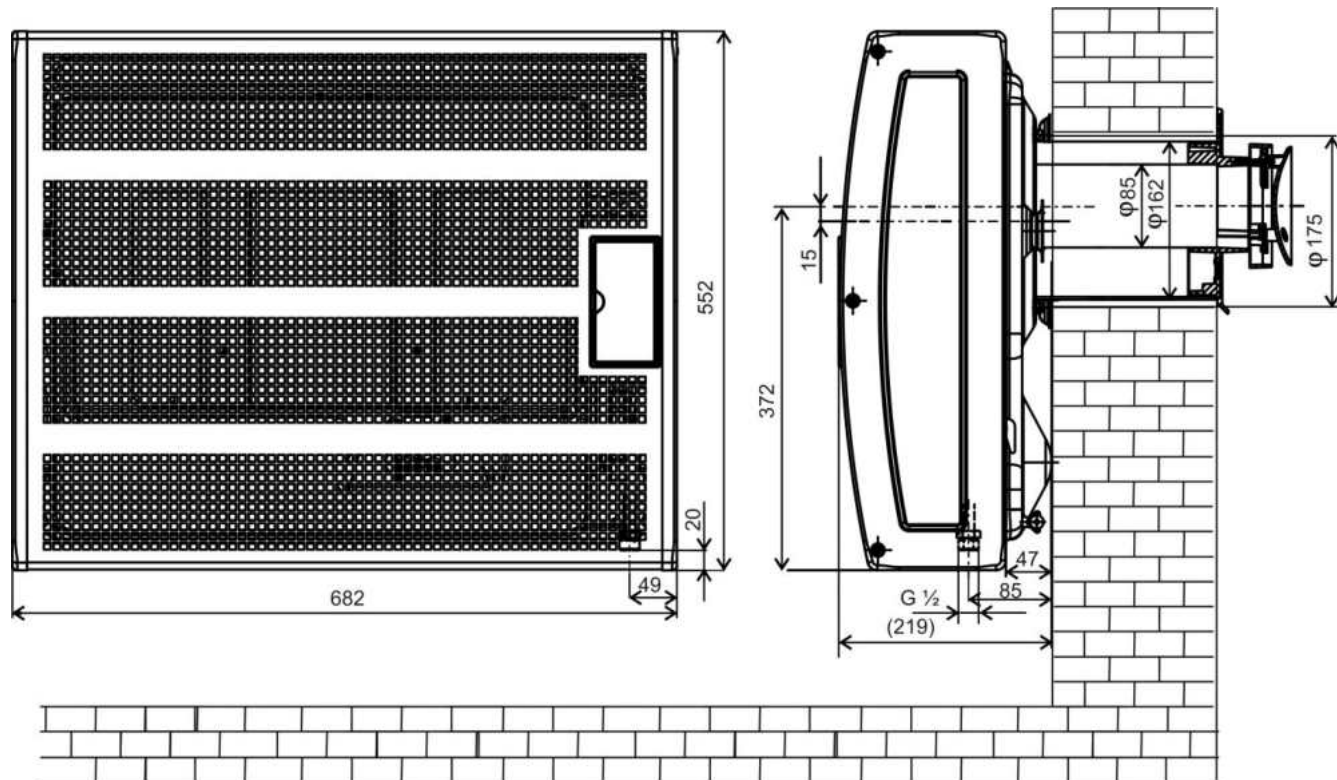

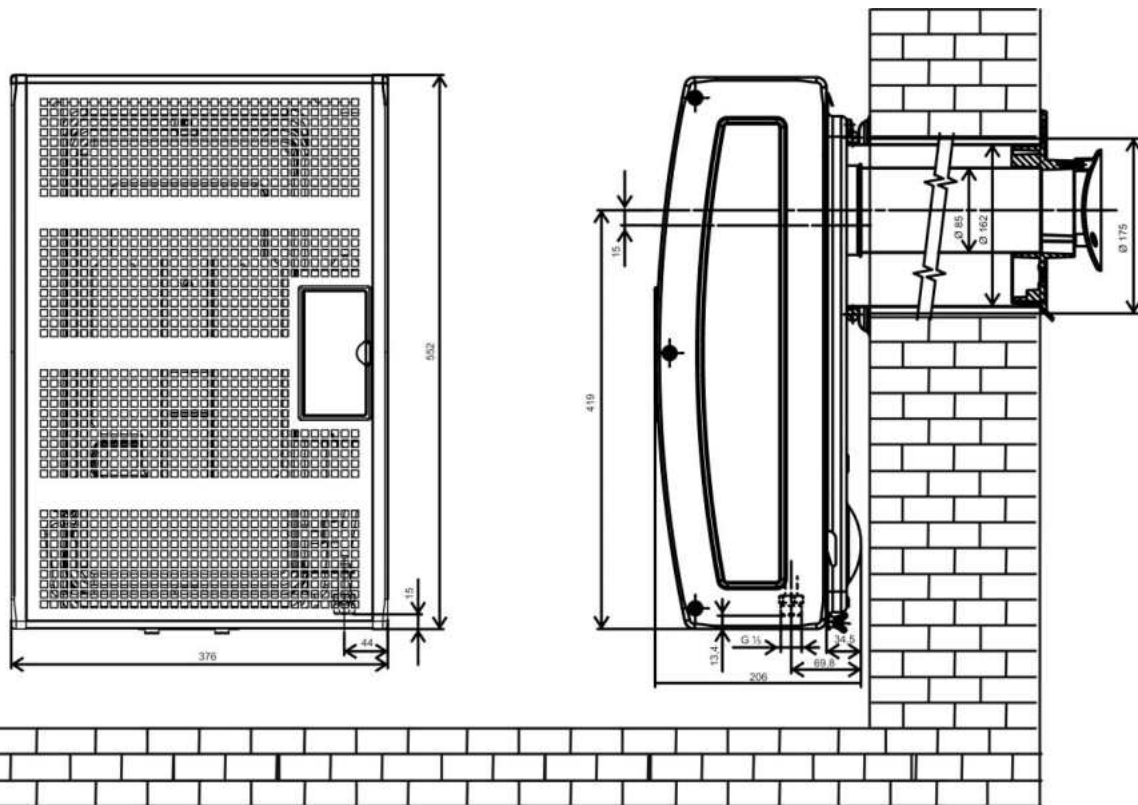

3. HLAVNÍ ČÁSTI

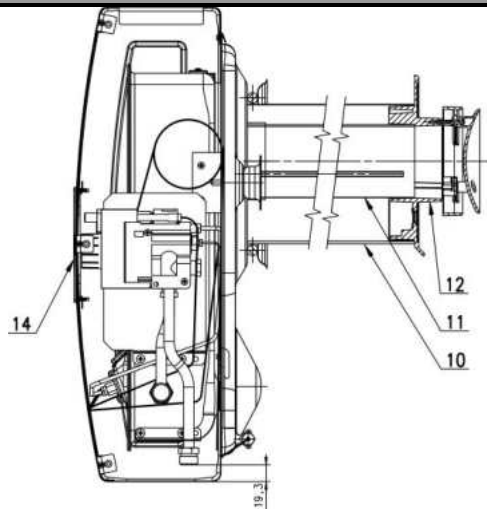

3. HLAVNÉ ČÁSTI

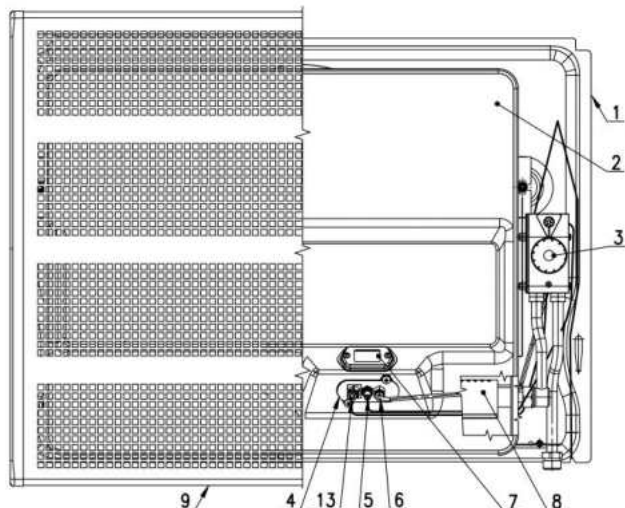

Obr. 4 - MORA 6140

1 – zadní stěna	1 – zadná stena
2 – výměník tepla	2 – výmenník tepla
3 – termoregulátor	3 – termoregulačný ventil
4 – sestava zapalování	4 – zapalovací horák
5 – elektroda zapalovacího hořáku	5 – elektróda zapalovacieho horáka
6 – zapalovací hořák	6 – zapalovací horák
7 – okénko na výměníku	7 – okienko na výmenníka
8 – hlavní hořák	8 – hlavný horák
9 – plášť topidla	9 – plášť vykurovacieho telesa
10 – potrubí přívodu vzduchu	10 – potrubie pre prívod vzduchu
11 – potrubí odtahu spalin	11 – potrubie odvodu spalin
12 – stěnová mřížka	12 – stenová mriežka
13 – termoelektrická pojistka	13 - termoelektrická poistka
14 - dvířka	14 - dvierka

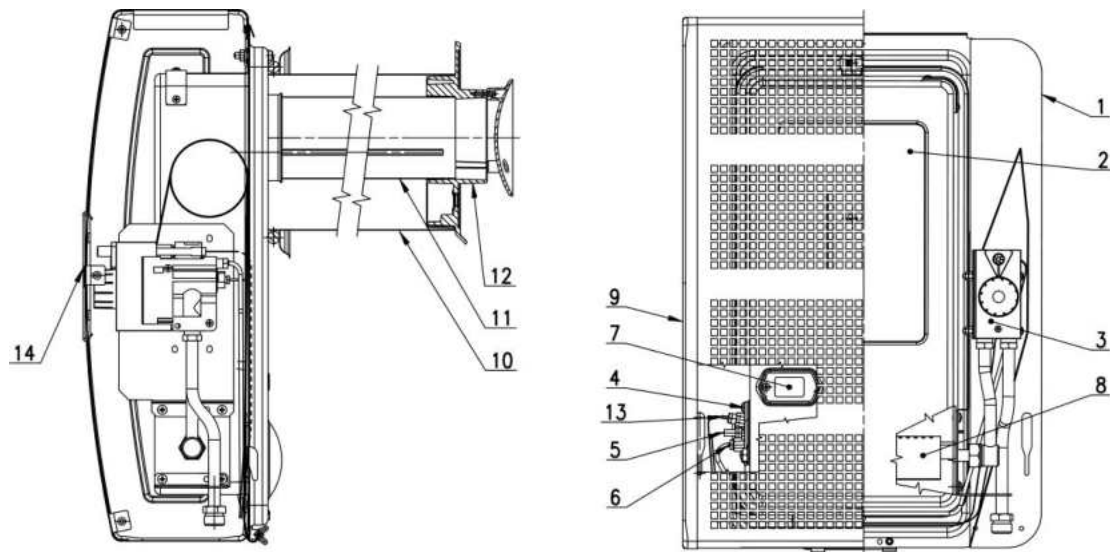

Obr. 5 - MORA 6150

1 – zadní stěna	1 – zadná stena
2 – výměník tepla	2 – výmenník tepla
3 – termoregulátor	3 – termoregulačný ventil
4 – sestava zapalování	4 – zostava zapalovania
5 – elektroda zapalovacího hořáku	5 – elektróda zapaľovacieho horáka
6 – zapalovací hořák	6 – zapaľovací horák
7 – okénko na výměniku	7 – okienko na výmenníka
8 – hlavní hořák	8 – hlavný horák
9 – plášť topidla	9 – plášť vykurovacieho telesa
10 – potrubí přívodu vzduchu	10 – potrubie pre prívod vzduchu
11 – potrubí odtahu spalin	11 – potrubie odvodu spalín
12 – sténová mřížka	12 – stenová mriežka
13 – termoelektrická pojistka	13 – termoelektrická poisťka
14 - dvířka	14 - dvierka

4. INSTALACE	4. INŠTALÁCIA
<p>Připojení topidla může být provedeno po předchozím schválení projektové dokumentace příslušným plynárenským podnikem. Jeho instalaci provádí výhradně kvalifikované firmy, oprávněné k připojování plynových spotřebičů. Musí respektovat příslušné předpisy, technická pravidla a pod., a to zejména: ČSN EN 1775</p> <p>Zásobování plynem. Plynovody v budovách. Nejvyšší provozní tlak \leq 5 bar. Provozní požadavky. ČSN 33 2000-1</p> <p>Elektrické instalace budov – Část 1: Rozsah platnosti, účel a základní hlediska ČSN 06 1008</p> <p>Požární bezpečnost tepelných zařízení ČSN 38 6462</p> <p>Zásobování plynem – LPG – Tlakové stanice, rozvod a použití ČSN 73 0823</p> <p>Požární technické vlastnosti hmot. Stupeň nehořlavosti stavebních hmot. TPG 70401</p> <p>Odběrná plynová zařízení a spotřebiče na plyná paliva v budovách . TPG 80001</p> <p>Vyústění odtahů spalin od spotřebičů na plyná paliva na venkovní zdi (fasádě) . TPG 80002</p> <p>Spotřebiče na plyná paliva s relativní hustotou vyšší než vzduch, umístěné v prostorech pod úrovní terénu.</p> <p>Při instalaci spotřebičů musí však být respektovány i ostatní předpisy, např. předpisy stavební, požární, na ochranu památkových budov, na ochranu proti nebezpečí výbuchu a pod.</p> <p>Certifikace plynových topidel byla provedena podle předpisů: Nařízení vlády č. 22/2003 Sb., kterým se stanoví technické požadavky na spotřebiče plyných paliv. ČSN 06 1401 - Lokální spotřebiče na plyná paliva. Základní ustanovení ČSN EN 613 - Konvekční kamna na plyná paliva</p> <p>Včetně souvisejících předpisů s těmito normami.</p>	<p>Připojenie plynového vykurovacieho telesa musí byť realizované po predchádzajúcom schválení projektovej dokumentácie plynárenským podnikom. Jeho inštaláciu realizujú výhradne kvalifikované firmy, oprávnené na pripojovanie plynových spotrebičov. Musia rešpektovať príslušné predpisy, technické pravidlá a pod. a to najmä: STN EN 1775</p> <p>Zásobovanie plynom. Plynovody v budovách. Maximálny prevádzkový tlak \leq 5 bar. Prevádzkové požiadavky. STN 92 0300</p> <p>Požiarne bezpečnosť lokálnych spotrebičov a zdrojov tepla STN 38 646</p> <p>Predpisy na inštaláciu a rozvod propán-butánu v obytných budovách. STN 73 0823</p> <p>Požiarne-technické vlastnosti hmôt. Stupeň horľavosti stavebných hmôt STN 73 4201</p> <p>Navrhovanie komínov a dymovodov STN 73 4210</p> <p>Výroba komínov a dymovodov a pripájanie spotrebičov plyných palív. Nariadenie vlády č. 393/1999 Z.z., ktorým sa stanovujú technické požiadavky na spotrebiče plyných palív.</p> <p>Pri inštalácii spotrebičov podľa týchto predpisov musia byť však rešpektované aj ďalšie nadväzné predpisy, napr. predpisy stavebné, požiarne, na ochranu pamiatkových budov, na ochranu proti nebezpečenstvu výbuchu a pod.</p> <p>Certifikácia plynových vykurovacích telies bola vykonaná podľa predpisov: STN EN 613</p> <p>Samostatné konvekčné ohrievače na plyné palivá</p> <p>Vrátane predpisov súvisiacich s touto normou.</p>
<p>4.1. UMÍSTĚNÍ PLYNOVÉHO TOPIDLA</p> <ul style="list-style-type: none"> • Plynové topidlo je určeno do prostředí dle ČSN 332000-3 se specifikaci dle ČSN 33 2000-5-51 (v prostorách normálních). • Topidla lze umístit na obvodových zdech objektů, kde jej můžeme připojit na potrubí přívodu plynu a nainstalovat potrubí odtahu spalin a přívodu spalovacího vzduchu. • Topidla jsou tepelné spotřebiče, kterých umístění a instalace musí odpovídat platné projektové dokumentaci a příslušným předpisům TPG 70401, TPG 80001, TPG 80002, ČSN 38 6462, ČSN 06 1008 a ČSN 73 0823. • Topidla jsou navrženy pro montáž na nehořlavou zeď, přičemž minimální vzdálenost mezi spodní částí krytu a úrovní podlahy má být 90 mm (MORA 6140), 	<p>4.1. UMIESTNENIE PLYNOVÉHO VYKUROVACIEHO TELESA</p> <ul style="list-style-type: none"> • Plynové vykurovacie telesá MORA 6140 a MORA 6150 sú určené do prostredia bez agresívnych pár s teplotou okolia nad 0 °C. • Plynové vykurovacie telesá je možné umiestniť na obvodových múroch objektov, kde je možné ich pripojiť na potrubie prívodu plynu a nainštalovať potrubia odvodu spalin a prívodu vzduchu na spaľovanie plynu. • Vykurovacie telesá sú tepelné spotrebiče, ktorých umiestnenie a inštalácia musí zodpovedať platnej projektovej dokumentácii a príslušným predpisom STN 38 6460, STN 73 4210, STN 734201, STN 73 0823 a STN 73 0823. • Vykurovacie telesá sú navrhnuté pre montáž na nehořlavú stenu, pričom minimálna vzdialenosť medzi spodnou časťou krytu a úrovňou podlahy má byť 90

<p>resp. 60 mm (MORA 6150).</p> <ul style="list-style-type: none"> Jestliže je topidlo umístěno v pravém rohu místnosti, doporučuje se minimální vzdálenost mezi pravou boční stěnou krytu a rohem místnosti 460 mm (MORA 6140), resp. 250 mm (MORA 6150), aby byla umožněna demontáž hořáku při opravách. Jestliže tuto vzdálenost nelze dodržet a je nutno provést inspekci hořáku, topidlo může být jednoduše a rychle demontováno ze své polohy na zdi tak, že se odpojí přívod plynu a vyjme se výměník ze zadní stěny. Jestliže je topidlo umístěno v levém rohu místnosti, povoluje se minimální vzdálenost mezi levou boční stěnou krytu a rohem místnosti 50 mm, aby se umožnila v případě potřeby snadná demontáž krytu. 	<p>mm (MORA 6140), resp. 60 mm (MORA 6150).</p> <ul style="list-style-type: none"> Ak je vykurovacie teleso umiestnené v pravom rohu miestnosti, doporučuje sa minimálna vzdialenosť medzi pravou bočnou stenou a rohom miestnosti 460 mm (MORA 6140), resp. 250 mm (MORA 6150), aby bola umožnená demontáž horáka pri opravách. Keď nie je možné túto vzdialenosť dodržať a je nutné realizovať prehliadku horáka, vykurovacie teleso môže byť jednoducho a rýchlo demontované zo svojej polohy na stene tak, že sa odpojí prívod plynu a vyberie sa výmenník zo zadnej steny. Ak je vykurovacie teleso umiestnené v ľavom rohu miestnosti, povoľuje sa minimálna vzdialenosť medzi ľavou bočnou stenou krytu a rohom miestnosti 50 mm, aby sa umožnila v prípade potreby ľahká demontáž krytu. 								
<p>UPOZORNĚNÍ</p> <p>Nad topidlem je nutno zabezpečiť voľný priestor vysoký min. 200 mm kvôli dostatočnému proudění vzduchu. Když je topidlo umístěno ve výklenku nebo je nad ním umístěna polička, max. hloubka výklenku, resp. poličky by neměla být větší než 100 mm.</p>	<p>UPOZORNENIE</p> <p>Nad vykurovacím telesom je nutné zabezpečiť voľný priestor vysoký min. 200 mm kvôli dostatočnému prúdeniu vzduchu. Keď je vykurovacie teleso umiestnené vo výklenku alebo je nad ním umiestnená polička, max. hĺbka výklenku, resp. poličky by nemala byť väčšia ako 100 mm.</p>								
<p>4.2. POŽÁRNĚ BEZPEČNOSTNÍ POŽADAVKY</p>	<p>4.2. POŽIARNO - BEZPEČNOSTNÉ POŽIADAVKY</p>								
<p>Z hlediska požárně bezpečnostních požadavků je nutno při umístování, instalaci a při provozu respektovat ustanovení ČSN 06 1008.</p> <p>Bezpeční vzdálenost topidel od hořlavých hmot:</p> <table border="0"> <tr> <td>ve směru hlavního sálání</td> <td>500 mm</td> </tr> <tr> <td>v ostatních směrech</td> <td>200 mm</td> </tr> </table>	ve směru hlavního sálání	500 mm	v ostatních směrech	200 mm	<p>Z hľadiska požiarne bezpečnostných požiadaviek je nutné pri umiestňovaní, inštalácii a pri prevádzke rešpektovať ustanovenia STN 92 0300.</p> <p>Bezpečná vzdialenosť vykurovacích telies od horľavých hmôt:</p> <table border="0"> <tr> <td>v smere hlavného sálania</td> <td>500 mm</td> </tr> <tr> <td>v ostatných smeroch</td> <td>200 mm</td> </tr> </table>	v smere hlavného sálania	500 mm	v ostatných smeroch	200 mm
ve směru hlavního sálání	500 mm								
v ostatních směrech	200 mm								
v smere hlavného sálania	500 mm								
v ostatných smeroch	200 mm								
<p>4.3. ODTAH SPALÍN A PŘÍVOD SPALOVACÍHO VZDUCHU</p>	<p>4.3. ODVOD SPALÍN A PRÍVOD SPALOVACIEHO VZDUCHU</p>								
<p>Plynové topidlo je vyrobeno jako uzavřený spotřebič, jehož přívod spalovacího vzduchu, spalovací komora, výměník tepla a spalínové cesty jsou plynotěsně odděleny od místnosti, v níž je vlastní topidlo umístěno. Pokud jde o vyústění odtahu spalin (a přívodu vzduchu) na fasádě, je třeba dodržovat technická pravidla TPG 80001. Jde především o dodržení následujících požadavků:</p> <ul style="list-style-type: none"> Při vyústění musí být dodržena vzájemná vzdálenost mezi vyústěními více topidel nejméně: <ul style="list-style-type: none"> 2,0 m ve vodorovném směru, 2,5 m ve svislém směru. Vyústění je možno provést pod spodním okrajem (parapetem) otevřitelné části okna v nejmenší svislé vzdálenosti 0,3 m. Vyústění v prostorách pod úrovní terénu musí být provedeno do svislé šachty o rozměrech nejméně 0,5 x 1,0 m, která musí ústít do venkovního prostoru. Je-li zakrytá mříží, musí její volný průřez být nejméně 70 % celkového vodorovného průřezu. Vyústění nesmí být umístěno hlouběji než 4,0 m od vyústění šachty do vnějšího prostoru a nejméně 0,3 m nad jejím dnem. Dno šachty musí být odvodněno a musí být zajištěna její kontrola (přístupnost), aby nemohlo dojít k zabránění odtahu spalin nebo přívodu vzduchu např. 	<p>Plynové vykurovacie teleso je vyrobené ako uzavretý spotrebič, u ktorého prívod spaľovacieho vzduchu, spaľovacia komora, výmenník tepla a cesty spalin sú plynotesne oddelené od miestnosti, v ktorej je vykurovacie teleso umiestnené. Pokiaľ ide o vyústenie odvodu spalin (a prívodu vzduchu) na fasáde, je potrebné dodržiavať technické pravidlá. Ide predovšetkým o dodržanie nasledujúcich požiadaviek:</p> <ul style="list-style-type: none"> Pri vyústení musí byť dodržaná vzájomná vzdialenosť medzi vyústením viacerých vykurovacích telies najmenej: <ul style="list-style-type: none"> 2,0 m vo vodorovnom smere, 2,5 m vo zvislom smere. Vyústenie je možné vyhotoviť pod spodným okrajom (parapetom) otvárateľnej časti okna v najmenšej zvislej vzdialenosti 0,3 m. Vyústenie v priestoroch pod úrovňou terénu musí byť vyhotovené do zvislej šachty s rozmermi najmenej 0,5 x 1,0 m, ktorá musí vyúsťovať do vonkajšieho priestoru. Ak je táto šachta zakrytá mrežou, musí jej voľný prierez byť najmenej 70 % celkového vodorovného prierezu. Vyústenie odvodu spalin nesmie byť umiestnené hlbšie než 4,0 m od vyústenia šachty do vonkajšieho priestoru a najmenej 0,3 m nad jej dnom. Dno šachty musí byť odvodnené a musí byť zabezpečená jej kontrola (prístupnosť), aby 								

nahromadením nečistôt, spadáným listím a pod. Do šachty nesmí byť zaústěny žiadne otvorené a otvôrateľné otvory. Do jednej šachty smí byť provedeno vyústění pouze jednoho spotřebiče.

• **Umístění vyústění topidla** (přívod spalovacího vzduchu a odtah spalin) **není dovoleno:**

- **v průchodech a průjezdech,**
 - **v úzkých (většinou neprůjezdných) uličkách,** kde jsou ztížené podmínky pro výměnu vzduchu, nebo kde v horních částech budovy mohou ztěžovat výměnu vzduchu a rozptýl spalin různé překážky, jako jsou balkony, výstupky, okapy a pod.,
 - **v blízkosti rohů dvorních fasád budov,** kde by nebyly dostatečné podmínky pro rozptýl a pro přívod vzduchu,
 - **do větracích šachet a světlíků,**
 - **do lodžii, balkonů, pavlačí,**
 - **do prostor s nebezpečím výbuchu,** nebo do míst, kde se skladují, vyrábějí nebo se mohou vyskytovat snadno vznítlivé a výbušné látky,
 - **ve vzdálenosti menší než 0,3 m** nad povrchem terénu, nebo méně než **0,3 m** nad vodorovnou římsou (měřeno od spodního okraje vyústění).
- V případech, kdy je topidlo umístěno na návětrné zdi budov, může dojít vlivem různých specifických okolností (děšť doprovázen silným náporovým větrem, hladké a případně profilované opláštění budovy a pod.) k pronikání vody přes potrubí přívodu spalovacího vzduchu. Jedná se o ojedinělý jev, který se ale v extrémních podmínkách může vyskytnout. V takovém případě je zvážit aplikaci vhodného způsobu ochrany stěnové mřížky před stékající vodou.

nemohlo dôjsť k zabráneniu odvodu spalin alebo prívodu vzduchu napr. nahromadením nečistôt, opadaným listím a pod. Do šachty nesmú byť zaústené žiadne otvorené a otvôrateľné otvory. Do jednej šachty môže byť vyhotovené vyústenie iba jedného spotrebiča.

• **Umiestnenie vyústenia vykurovacieho telesa** (přívod vzduchu na spaľovanie a odvod spalin) **nie je dovolené:**

- **v podchodoch a podjazdoch,**
 - **v úzkych (väčšinou neprejazdnych) uličkách,** kde sú zhoršené podmienky pre výmenu vzduchu a rozptýl spalin, rôzne prekážky ako sú balkóny, výstupky, odkvapy a pod.,
 - **v blízkosti rohov dvorných fasád budov,** kde by neboli dostatočné podmienky pre rozptýl a pre prívod vzduchu,
 - **do vetracích šacht a svetlíkov,**
 - **do lodžii, balkónov, pavlačí,**
 - **do priestorov s nebezpečenstvom výbuchu** alebo do miest, kde sa skladujú, vyrábajú alebo sa môžu vyskytovať ľahko zápalné a výbušné látky,
 - **vo vzdálenosti menšej než 0,3 m** nad povrchem terénu alebo menej než **0,3 m** nad vodorovnou římsou (merané od spodného okraja vyústění).
- V prípadoch, keď je vykurovacie teleso umiestnené na náveternej strane budovy, môže dôjsť vplyvom rôznych špecifických okolností (dážď spreádzaný silným náporovým vetrom, hladké a prípadne profilované opláštenie budovy apod.) k prenikaniu vody cez potrubie prívodu spaľovacieho vzduchu. Jedná sa o ojedinělý jav, ktorý sa ale v extrémnych podmienkach môže vyskytnúť. V takom prípade je potrebné posúdiť aplikáciu vhodného spôsobu ochrany stenovej mřížky pred stékajúcou vodou.

4.4. INSTALACE NA NEHOŘLAVÉ STĚNĚ

Uložte krabici s topidlem na vodorovnou plochu tak, aby šipky na krabici směřovaly nahoru. Otevřete vrchní část krabice, vyjměte sáček s příslušenstvím a lepenkovou vložku s odvodem spalin (kroužek, mřížka, šrouby, trubka přívodu vzduchu a odtahu spalin). Následně vytáhněte plynové topidlo z krabice. U topidla 6150 odstraňte z oválných otvorů na zadní stěně lepenku, která zajišťuje plášť plynového topidla při přepravě. Opatrně (aby nedošlo k poškození trubičky přívodu plynu do zapalovacího hořáku) vysuňte ze závěsu v horní části a z háčků na bočních stěnách technologickou část topidla a vyjměte ji z pláště. Samotný plášť opět zasuňte do krabice, aby v průběhu instalace nedošlo k jeho poškození.

Odšroubujte matice M6 podle obr. 7, **vysuňte kapiláru termostatu z držáku na zadní stěně** a demontujte výměník ze zadní stěny. Pokud jde o vyznačení otvoru pro průchod přes zeď, můžete použít zadní stěny topidla jako šablony (viz obr. 6). Osa potrubí pro přívod vzduchu musí být nejméně 505 mm (MORA 6140), resp. 503 mm (MORA 6150) nad podlahou. Pro zazdění potrubí pro přívod vzduchu vysekejte nebo předvrtajte do zdi otvor o průměru 175 mm. Viz obr. 6 a 7.

4.4. INŠTALÁCIA NA NEHOŘLAVÉJ STĚNE

Uložte škatuľu s vykurovacím telesom na vodorovnú plochu tak, aby šipky na škatuli smerovali hore. Otvorte vrchnú časť škatule, vyberte vrecko s príslušenstvom a lepenkovú vložku s odvodom spalin (kružok, mriežka, skrutky, potrubie prívodu vzduchu a odvodu spalin). Potom vytiahnite plynové vykurovacie teleso zo škatule. U vykurovacieho telesa 6150 odstráňte z oválnych otvorov na zadnej stene lepenku, ktorá zabezpečuje plášť plynového vykurovacieho telesa pri preprave. Opatrne (aby nedošlo k poškodeniu rúrky prívodu plynu do zapalovacieho horáka) vysuňte zo závesu v hornej časti a z háčikov na bočných stenách technologickú časť vykurovacieho telesa a vyberte ju z plášt'a. Samotný plášť opäť zasuňte do škatule, aby v priebehu inštalácie nedošlo k jeho poškodeniu.

Odskrutkujte matice M6 podľa obr. 7, **vysuňte kapiláru termostatu z držákov na zadnej stene** a demontujte výmenník tepla zo zadnej steny. Na vyznačenie otvorov pre prechod cez stenu môžete použiť zadnú stenu ako šablónu (viď obr. 6). Osa potrubia pre prívod vzduchu musí byť najmenej 505 mm (MORA 6140), resp. 503 mm (MORA 6150) nad podlahou. Na zamurovanie potrubia pre prívod vzduchu vysekajte alebo prevrtajte do steny otvor o priemeru 175 mm. Viď obr. 6 a 7.

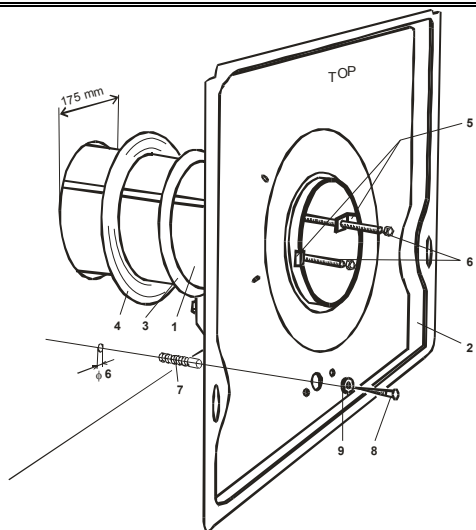

Obr. 6

MORA 6140

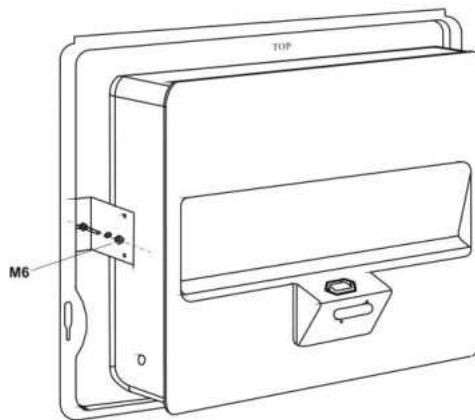

Obr. 7

MORA 6150

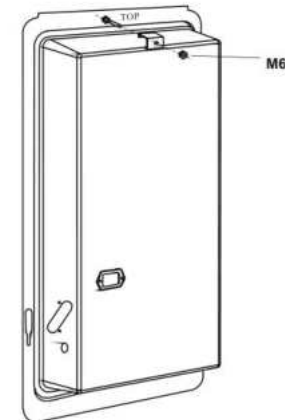

4.5. PRŮCHOD STANDARDNÍ FASÁDOU

Průchod standardní fasádou vyhovuje pro tloušťku zdi od **50 do 600 mm**.
Vzhledem k tloušťce zdi musí být potrubí přívodu vzduchu a potrubí pro odtah spalin upraveno na potřebnou délku, t. j.:

- délka potrubí přívodu vzduchu
= tloušťka zdi + 20 mm
- délka potrubí pro odvod spalin
= tloušťka zdi + 30 mm (MORA 6140)
+ 40 mm (MORA 6150)

Šrouby M6, zašroubované do stěnové mřížky budou po montáži upraveny na vhodný rozměr.

4.5. PRECHOD ŠTANDARDNOU FASÁDOU

Prechod štandardnou fasádou vyhovuje pre hrúbku steny od **50 do 600 mm**.
Vzhľadom k hrúbke steny musí byť potrubie prívodu vzduchu a potrubie pre odvod spalin upravené na potrebnú dĺžku, t. j.:

- dĺžka potrubia prívodu vzduchu
= hrúbka steny + 20 mm
- dĺžka potrubia pre odvod spalin
= hrúbka steny + 30 mm (MORA 6140)
+ 40 mm (MORA 6150)

Skrutky M6 (závitové tyče), zaskrutkované do stenovej mriežky skráťte po montáži na potrebnú dĺžku.

4.6. INSTALACE ODTAHU U STANDARDNÍ FASÁDY

Vsuňte potrubí přívodu vzduchu (1), upravené na potřebnou délku do zadní stěny (2) a dbejte na to, aby byl šev na rouře přímo proti značce (45° vlevo nahoře) na zadní stěně. Potom navlečte těsnění (3) a kroužek (4) na potrubí přívodu vzduchu (větším

4.6. INŠTALÁCIA ODTAHU NA ŠTANDARDNÚ FASÁDU

Vsuňte potrubie prívodu vzduchu (1), upravené na potrebnú dĺžku do zadnej steny (2) a dbajte na to, aby bol šev na rúre priamo oproti značke (45° vľavo hore) na zadnej stene. Potom navlečte tesnenie (3) a krúžok (4) na potrubie prívodu vzduchu (väčším

<p>průměrem kroužku ke zdi). Těsnění (3) pootočte na rouře přívodu vzduchu (1) tak, aby jeho lepený spoj (samolepící hliníková fólie) byl situován v dolní poloze. Takto zkompletované potrubí vsuňte do otvoru ve zdi. Nasuňte zadní stěnu (2) topidla a přitlačte ji ke zdi. Vytlačte rouru přívodu vzduchu (1) tak, aby její okraj vyčníval do roviny shodné s obrubou zadní stěny. Z vnější strany místnosti nasadte na rouru přívodu vzduchu (1) stěnovou mřížku (obr. 4 a 5, poz. 12) vybavenou šrouby M6 (6). Lehce vyhněte šrouby (6) směrem ven, tak aby jemně přichytily rouru přívodu vzduchu (1). Dbejte na to, aby při instalaci byla stěnová mřížka orientována nahoru částí označenou TOP. Na šrouby (6) navlečte příložky (5) a dbejte na to, aby se příložky zachytily za okraj prolisu zadní stěny. Na šrouby našroubujte matice M6 a dotáhněte je volně rukou. Příložky musí být namontovány na horizontální osu roury přívodu vzduchu (viz též značky na zadní stěně). Viz obr. 6.</p>	<p>priemerom krúžku k stene). Tesnenie (3) pootočte na rúre prívodu vzduchu (1) tak, aby jeho lepený spoj (samolepiaca hliníková fólia) bol situovaný v dolnej polohe. Takto skompletizované potrubie vsuňte do otvoru v stene. Nasuňte zadnú stenu (2) vykurovacieho telesa a pritlačte ju k stene miestnosti. Vytlačte potrubie prívodu vzduchu (1) tak, aby jeho okraj vyčnieval do roviny zhodnej s obrubou zadnej steny. Z vonkajšej strany miestnosti nasadte na potrubie prívodu vzduchu (1) stenovú mriežku (obr. 4 a 5, poz.12) vybavenú skrutkami M6 (6). Zľahka vyhnite skrutky (6) smerom von, tak aby jemne prichytili potrubie prívodu vzduchu (1). Dbajte na to, aby pri inštalácii bola stenová mriežka orientovaná dohora časťou označenou TOP. Na skrutky (6) navlečte príložky (5) a dbajte na to, aby sa príložky zachytili za okraj prelisu zadnej steny. Na skrutky naskrutkujte matice M6 a dotiahnite ich voľne rukou. Príložky musia byť namontované v horizontálnej rovine potrubia prívodu vzduchu (viď tiež značky na zadnej stene). Viď obr. 6.</p>
<p>4.7. UCHYCENÍ ZADNÍ STĚNY TOPIDLA</p>	<p>4.7. UCHYTIENIE ZADNEJ STENY VYKUROVACIEHO TELESA</p>
<p>Umístěte zadní stěnu topidla do horizontální polohy (pomocí vodováhy), přičemž dbejte na to, aby roura přívodu vzduchu měla přesah několik milimetrů dovnitř a aby byla umístěna horizontálně taky stěnová mřížka na venkovní straně zdi. Dotáhněte matice na šroubech (6) a odřežte jejich konce tak, aby nepřesahovali příložky (5). Přes otvor v zadní stěně vyvrtejte otvor průměru 6 mm, vsuňte hmoždinku (7) a pomocí vrutu (8) a podložky (9) zadní stěnu topidla zafixujte. Viz obr. 6.</p>	<p>Umiestnite zadnú stenu vykurovacieho telesa do horizontálnej polohy (pomocou vodováhy), pričom dbajte na to, aby potrubie prívodu vzduchu malo presah niekoľko milimetrov dovnútra a aby bola umiestnená horizontálne aj stenová mriežka na vonkajšej strane steny. Dotiahnite matice na skrutkách (6) a odrežte ich konce tak, aby nepresahovali cez príložky (5). Cez otvor v zadnej stene vyvrtajte otvor o priemere 6 mm, vsuňte hmoždinku (7) a pomocou vrutu (8) a podložky (9) zadnú stenu vykurovacieho telesa zafixujte. Viď obr. 6.</p>
<p>4.8. INSTALACE VÝMĚNÍKU TEPLA</p>	<p>4.8. INŠTALÁCIA VÝMENNÍKA TEPLA</p>
<p>Vsuňte potrubí pro odtah spalin správné délky do otvoru v stěnové mřížce (obr. 4 a 5, poz. 12). Ještě jednou zkontrolujte, zda je lepený spoj těsně ve spodní poloze. Nasuňte kompletní výměník výstupním otvorem na potrubí odvodu spalin a vstupním otvorem na potrubí přívodu vzduchu. Dotlačte výměník tepla na zadní stěnu. U topidel MORA 6150 zasuňte spodní okraj výměníku tepla do úchyty a do prolisu ve spodní části zadní stěny tak, aby byl výměník po dotlačení rovnoběžně se zadní stěnou. Na šrouby M6 zadní stěny nasadte podložky a maticemi zafixujte výměník.</p> <p>Nezapomeňte zasunout kapiláru termoregulátoru do držáku v zadní stěně. Viz obr. 7.</p>	<p>Vsuňte potrubie pre odvod spalin správnej dĺžky do otvoru v stenovej mriežke (obr. 4 a 5, poz. 12). Ešte raz skontrolujte, či je lepený spoj tesne v spodnej polohe. Nasuňte kompletný výmenník výstupným otvorom na potrubie odvodu spalin a vstupným otvorom na potrubie odvodu spalin a výstupným otvorom na potrubie prívodu vzduchu. Dotlačte výmenník tepla na zadnú stenu. U vykurovacích telies MORA 6150 zasuňte spodný okraj výmenníka tepla do úchyty a do prelisov v spodnej časti zadnej steny tak, aby bol výmenník po dotlačení rovnobežne so zadnou stenou. Na skrutky M6 zadnej steny nasadte podložky a maticami zafixujte výmenník.</p> <p>Nezabudnite zasunúť kapiláru termostatu do držáku v zadnej stene. Viď obr. 7.</p>
<p>4.9. PŘÍPOJKA PŘÍVODU PLYNU</p>	<p>4.9. PŘÍPOJKA PRÍVODU PLYNU</p>
<p>Rozměr přípojky na topidle je ISO 228-1/G¹/₂". Do přípojovacího potrubí je třeba před vstup do topidla vložit plynový kohout dle TPG 70401. Připojení je nutné realizovat v souladu s normami a předpisy ČSN 38 6462 a ČSN EN 1775.</p>	<p>Rozmier prípojky na vykurovacom telese je ISO 228-1/G1/2. Do pripojovacieho potrubia je potrebné pred vstup do vykurovacieho telesa vložiť plynový kohút. Pripojenie je nutné realizovať v súlade s normami a predpismi STN 38 6460 a STN EN 1775.</p>

<p>DŮLEŽITÉ UPOZORNĚNÍ Při instalaci zajistěte vstupní nástavec topidla proti pootočení (např. dalším montážním klíčem), aby se neporušila těsnost plynové instalace topidla.</p>	<p>DŮLEŽITÉ UPOZORNENIE Pri inštalácii zabezpečte vstupný nástavec vykurovacieho telesa proti pootočeniu (napr. ďalším montážnym kľúčom), aby sa neporušila tesnosť plynovej inštalácie vykurovacieho telesa.</p>
<p style="text-align: center;">4.10. REGULÁTOR TLAKU</p>	<p style="text-align: center;">4.10. REGULÁTOR TLAKU</p>
<p>Součástí termoregulátoru u plynových topidel MORA 6140, 6150 je regulátor vstupního tlaku plynu podle typu provedení.</p>	<p>Súčasťou termoregulačného ventilu plynových vykurovacích telies MORA 6140, 6150 je regulátor vstupného tlaku plynu podľa typu provedení.</p>
<p style="text-align: center;">4.11. OBSLUHA</p>	<p style="text-align: center;">4.11 OBSLUHA</p>
<p>Viz Návod k obsluze a údržbě. Topidlo je ve výrobním závodě seřizeno na kategorii plynu uvedenou na typovém štítku (na boční stěně pláště topidla z vnitřní strany). Spotřeba plynu hlavního a zapalovacího hořáku je daná ve výrobním závodě namontovanými tryskami pro konkrétní druh plynu. Do hořákových skupin a do ovládacích prvků topidel je kategoricky zakázáno jakkoliv zasahovat, s výjimkou přestavby topidla na jiný druh plynu pracovníkem oprávněné firmy (viz. kap. 5.).</p>	<p>Pozri Návod na obsluhu a údržbu. Vykurovacie teleso je vo výrobnom závode nastavené na kategóriu plynu uvedenú na typovom štítku (na prednej strane plášt'a z vnútornej strany). Spotreba plynu hlavného a zapalovacieho horáka je daná vo výrobnom závode namontovanými dýzami pre konkrétny druh plynu. Do horákových skupín a do ovládacích prvkov vykurovacích telies je kategoricky zakázané akokoľvek zasahovať, s výnimkou prestavby vykurovacieho telesa na iný druh plynu pracovníkom oprávnenej firmy (viď kap. 5.).</p>
<p style="text-align: center;">4.12. ÚDRŽBA</p>	<p style="text-align: center;">4.12. ÚDRŽBA</p>
<p>Termoregulátory u plynových topidel MORA 6140 a MORA 6150 není zapotřebí mazat. V rámci periodicke údržby, ktorou doporučujeme provádět jednou za dva roky by měly být prověřeny následující funkce plynových topidel:</p> <ul style="list-style-type: none"> • u topidel MORA 6140 a MORA 6150 funkce termoregulátoru (kontrola maximálního výkonu, regulace výkonu, regulace teploty, funkce pojistky plamene a stop tlačítka), • funkce piezoelektrického zapalovače, • funkce hlavního i zapalovacího hořáku (případné vyčištění), • těsnost všech spojů. 	<p>Termoregulačné ventily plynových vykurovacích telies MORA 6140 a MORA 6150 nie je potrebné mazať. V rámci periodickej údržby, ktorú odporúčame vykonávať raz za dva roky, by mali byť skontrolované nasledujúce funkcie plynových vykurovacích telies:</p> <ul style="list-style-type: none"> • funkcia termoregulačného ventilu (kontrola maximálneho výkonu, regulácie výkonu, regulácie teploty), • funkcia piezoelektrického zapalovača, • funkcia hlavného aj zapalovacieho horáka (případné vyčistenie), • tesnosť všetkých spojov.

5. PŘESTAVBA NA JINÝ DRUH PLYNU

5. PRESTAVBA NA INÝ DRUH PLYNU

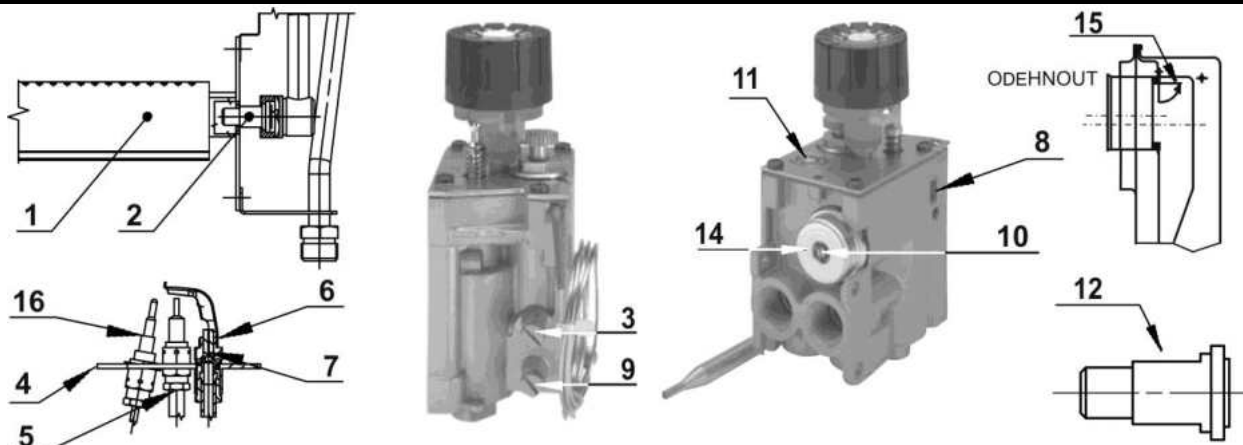

1. Hlavní hořák
2. Tryska hlavního hořáku
3. Sonda pro měření výstupního tlaku plynu (před hlavním hořákem)
4. Sestava zapalovacího hořáku
5. Elektroda zapalovacího hořáku
6. Difuzor zapalovacího hořáku
7. Tryska zapalovacího hořáku
8. Termoregulátor
9. Sonda pro měření vstupního tlaku plynu (na vstupu do spotřebiče)
10. Regulační šroub jmenovitého výkonu
11. Regulační šroub minimálního výkonu
12. Místo pro kód trysky hlavního hořáku (MORA 6140)
13. .
14. Regulátor tlaku
15. Záslepka odvodu spalin ve výměníku tepla (MORA 6150)
16. Termoelektrická pojistka

Přestavbu na jiný druh plynu (obr. 8) může provádět jen firma k tomu oprávněná. Údaje o přestavbových dílcích a hodnotách pro nastavování topidel jsou obsaženy v kap. Technické údaje. Při přestavbě na jiný druh plynu je nutno vyměnit:

- trysku hlavního hořáku (2),
- trysku zapalovacího hořáku (7)

1. Hlavný hořák
2. Dýza hlavného horáka
3. Sonda pre meranie výstupného tlaku plynu (pred hlavným hořákem)
4. Zostava zapalovacieho horáka
5. Elektroda zapalovacieho horáka
6. Difúzor zapalovacieho horáka
7. Tryska zapalovacieho horáka
8. Termoregulačný ventil
9. Sonda pro meranie vstupného tlaku plynu (na vstupe do spotrebiča)
10. Regulačná skrutka menovitého výkonu
11. Regulačná skrutka minimálneho výkonu
12. Miesto pre kód trysky hlavného horáka (MORA 6140)
13. ..
14. Regulátor tlaku
15. Záslepka odvodu spalin vo výmeníku tepla (MORA 6150)
16. Termoelektrická pojistka

Přestavbu na iný druh plynu (obr. 8) môže vykonávať len firma k tomu oprávněná. Údaje o přestavbových dílcích a hodnotách pro nastavovanie vykurovacích telies sú obsiahnuté v kap. Technické údaje. Při přestavbe na iný druh plynu je potřebné vyměnit:

- dýzu hlavného horáka (2),

8

<ul style="list-style-type: none"> regulační šroub minimálního výkonu (11) <p>Po výměně obou trysek je nutno seřídit tepelný výkon. Toto seřízení se provádí přímo na termoregulátoru (8). V první řadě je třeba zkontrolovat tlak plynu na vstupu do spotřebiče pomocí U-manometru, který se měří na sondě (9). Jeho hodnota pro zemní plyn je 20 mbar a pro propan-butan 30 mbar.</p> <p>Pak následuje vlastní seřízení jmenovitého tepelného výkonu. Toto seřízení se provede pomocí regulačního šroubu (10) na regulátoru tlaku plynu (14), který je součástí termoregulátoru (8).</p> <p>Knoflík termoregulátoru musí být při seřízení nastaven do polohy 7. Tlak plynu se v tomto případě měří na sondě pro měření tlaku plynu v hlavním hořáku (3). Jeho hodnoty jsou uvedeny v tabulce (tlak plynu při jmenovitém tepelném výkonu).</p> <p>Po seřízení jmenovitého výkonu je nutno provést kontrolu stability hoření při jmenovitém a minimálním tepelném výkonu.</p> <p><u>Při přestavbě topidel MORA 6150 ze zemního plynu na propan-butan je nutno ve výstupním otvoru odtahu spalin výměníku tepla vyhnout směrem dovnitř záslepku (15), která částečně zmenšuje průřez odtahu spalin.</u></p>	<ul style="list-style-type: none"> dýzu zapařovacího hořáka (7). regulační skrutku minimálního výkonu (11) <p>Po výměně obou dýz je nevyhnutné nastavit tepelný výkon. Toto nastavení sa vykonáva priamo na termoregulačnom ventilu (8). V prvom rade je potrebné skontrolovať tlak plynu na vstupe do spotrebiča pomocou U-manometra, ktorý sa meria na sonde (9). Jeho hodnota pre zemný plyn je 20 mbar a pre propán-bután 30 mbar. Potom nasleduje samotné nastavenie menovitého tepelného výkonu. Toto nastavenie sa vykoná pomocou regulačnej skrutky (10) na regulátore tlaku plynu (14), ktorý je súčasťou termoregulačného ventilu (8). Tlak plynu sa v tomto prípade meria na sonde na meranie tlaku plynu v hlavnom hořáku (3). Jeho hodnoty sú uvedené v tabulke (tlak plynu pri menovitom tepelnom výkone). Rovnakým spôsobom sa nastavuje tlak plynu pre minimálny tepelný výkon spotrebiča (sporo) a to výmenou regulačnej skrutky (11). Tlak plynu v hlavnom hořáku (sporo) sa nastavuje po ručnom prestavení gombíka termoregulačného ventilu A (obr. 1) v Návođe na obsluhu a údržbu vždy z maxima na hodnotu tesne pred vypnutím vykurovacieho telesa.</p> <p><u>Pri prestavbe vykurovacích telies MORA 6150 zo zemného plynu na propán-bután je nutné vo výstupnom otvore odvodu spalin výmenníka tepla vyhnúť smerom dovnútra záslepku (15), ktorá čiastočne zmenšuje prierez odvodu spalin.</u></p>
<p>POZNÁMKA:</p> <p>U topidel vybavených regulátorem tlaku plynu (14), se při přestavbě ze zemního plynu na propan-butan provede jeho vyřazení z provozu – zašroubováním regulačního šroubu (11) do krajní polohy.</p>	<p>POZNÁMKA:</p> <p>U vykurovacích telies vybavených regulátorom tlaku plynu (14), sa pri prestavbe ze zemného plynu na propán-bután provede jeho vyrazenie z prevádzky – zaskrutkovaním regulačnej skrutky (11) do krajnej polohy.</p>
<p>Pracovník oprávněně organizace, provádějící přestavbu na jiný topný plyn, je povinen původní štítek nastavení nahradit novým štítkem nastavení plynového topidla. Je povinen provést záznam o přestavbě v Záručním listu.</p>	<p>Pracovník oprávnenej organizácie, ktorý vykonáva prestavbu na iný vykurovací plyn, je povinný pôvodný štítk nastavenia nahradit novým štítkom nastavenia plynového vykurovacieho telesa. Je povinný urobiť záznam o prestavbe v Záručnom liste.</p>
<p style="text-align: center;">6. PŘEDÁNÍ ZÁKAZNÍKOVI</p>	<p style="text-align: center;">6. ODOVZDANIE ZÁKAZNÍKOVI</p>
<p>Pracovník oprávněně organizace, která má uzavřenou smlouvu s výrobcem nebo s některou s jeho gescí:</p> <ul style="list-style-type: none"> nainstaluje spotřebič, uvede jej do provozu, předvede správný provoz topidla zákazníkovi, potvrdí záruční list, doporučí uživateli pravidelný servis pro plynulý a bezpečný provoz topidla. 	<p>Pracovník oprávnenej organizácie, ktorá má uzavretú zmluvu s výrobcem alebo s niektorou jeho gesciou:</p> <ul style="list-style-type: none"> nainštaluje spotrebič, uvedie ho do prevádzky, predvedie správnu prevádzku vykurovacieho telesa zákazníkovi, potvrdí záručný list, doporučí zákazníkovi pravidelný servis pre plynulú a bezpečnú prevádzku vykurovacieho telesa.
<p>UPOZORNĚNÍ</p> <p>Výrobce si vyhrazuje právo drobných změn v návodu, vyplývajících z inovačních nebo technologických změn výrobku, které nemají vliv na funkci výrobku.</p>	<p>UPOZORNENIE</p> <p>Výrobca si vyhradzuje právo drobných zmien návodu, vyplývajúcich z inovačných alebo technologických zmien výrobcom, ktoré nemajú vplyv na funkciu výrobku.</p>

TECHNICKÉ ÚDAJE	TECHNICKÉ ÚDAJE				
Typ plynového topidla	Typ plynového vykurovacieho telesa	6140.1022S		6150.1022S	
Model	Model	6140		6150	
Druh plynu	Druh plynu	ZP G 20	PB G 30	ZP G 20	PB G 30
Tlak plynu (mbar)	Tlak plynu (mbar)	20	30	20	30
Rozměry Výška / Šířka / Hloubka (mm)	Rozměry Výška / Šířka / Hĺbka (mm)	552 682 219	552 682 219	552 376 206	552 376 206
Spotřeba plynu (l/h)	Spotřeba plynu (l/h)	513	150	302	88
Jmenovitý výkon (kW)	Menovitý výkon (kW)	4,2	3,9	2,5	2,5
Jmenovitý tepelný příkon vztažený k výhřevnosti (kW)	Menovitý tepelný příkon vzťahujúci sa na výhřevnosť (kW)	4,85	4,60	2,85	2,85
Třída účinnosti	Trieda účinnosti	1	1	1	1
Třída NO _x	Trieda NO _x	2	2	2	2
Základní barevné provedení – barva	Základné farebné vyhotovenie – farba	Bílá / Biela			
Čistá hmotnost (kg)	Čistá hmotnosť (kg)	20,2	20,2	11,8	11,8
Kategorie topidla	Katégória vykurovacieho telesa	H2H3B/P			
Provedení topidla	Vyhotovenie vykurovacieho telesa	C ₁₁			
Regulace příkonu	Regulácia príkonu	Termoregulátor / Termoregulačný ventil			
Regulátor tlaku	Regulátor tlaku	ANO	NE *	ANO	NE*
Hlavní tryska - kód	Hlavná dýza - kód	Ø1,90 (190)	Ø1,15 (115)	Ø1,50 (150)	Ø 0,90 (090)
Tryska zapalovacího hořáku – kód	Dýza zapaľovacieho horáka – kód	(37)	(19)	(37)	(19)
**Regulační šroub minimálního výkonu - kód	**Regulačná skrutka minimálneho výkonu - kód	Ø 1,00 (100)	Ø 0,60 (60)	Ø 0,80 (80)	Ø 0,40 (40)
Tlak plynu v hořáku při jmenovitém tepelném výkonu (mbar)	Tlak plynu v horáku pri menovitom tepelnom výkone (mbar)	12,00	29,70	12,00	27,00
Tlak plynu v hořáku při 25 %-ním minimálním tepelném výkonu (mbar)	Tlak plynu v horáku pri 25 %-nom minimálnom tepelnom výkone (mbar)	1,00	1,90	0,60	1,00
Tlušťka zdi (cm)	Hrúbka steny (cm)	5 - 60			

* regulátor tlaku při přestavbě na PB je vyřazen z provozu,

** Zašroubovat na doraz

Informační list		NK (EU) 2015/1186				
Název nebo ochranná známka dodavatele	Značka	Hodnota				Jednotka
		MORA		MORA		
Identifikace modelu		6140		6150		
Třída energetické účinnosti		D		D		
Přímý tepelný výkon		4,2	3,9	2,5		kW
Nepřímý tepelný výkon		-		-		kW
Index energetické účinnosti		75	74	74	73	
Užitečná energetická účinnost při jmenovitém tepelném výkonu a případně při minimální zátěži.		85,5	84,0	86,2	85,6	
Konkrétní preventivní opatření, jež musí být učiněna při montáži, instalaci nebo údržbě lokálního topidla.	Spotřebič musí být instalován v souladu s platnými předpisy a může se používat pouze v dobře větraných místnostech.					
NK (EU) 2015/1188						
Funkce nepřímého vytápění		ne		ne		
Palivo						
Typ paliva (plynné/kapalné)	plynné	G20	G30	G20	G30	
Emise NO _x	NO _x	113	106	118	123	mg/kWh _{input}
Tepelný výkon						
Jmenovitý tepelný výkon	P _{nom}	4,2	3,9	2,5		kW
Minimální tepelný výkon (orientační)	P _{min}	1,3		0,8		kW
Užitečná účinnost	NCV					
Užitečná účinnost při jmenovitém tepelném výkonu	η _{th,nom}	85,5	84,0	86,2	85,6	%
Užitečná účinnost při minimálním tepelném výkonu (orientační)	η _{th,min}	netýká se		netýká se		%
Typ výdeje tepla/regulace teploty v místnosti						
s mechanickým termostatem pro regulaci teploty v místnosti		ano		ano		
Příkon trvale hořícího zapalovacího hořáku						
Příkon trvale hořícího zapalovacího hořáku	P _{pilot}	0,220	0,180	0,220	0,180	kW
Kontaktní údaje	MORA MORAVIA, s.r.o., Nádražní 50 CZ-783 66 Hlubočky–Mariánské Údolí CZECH REPUBLIC, prodej@mora.cz					

Informačný list		NK (EU) 2015/1186					
	Symbol	Hodnota				Jednotka	
Meno dodávateľa alebo jeho ochranná známka		MORA		MORA			
Identifikačný kód modelu dodávateľa		6140		6150			
Trieda energetickej účinnosti		D		D			
Priamy tepelný výkon		4,2	3,9	2,5		kW	
Nepriamy tepelný výkon		-		-		kW	
Index energetickej účinnosti		75	74	74	73		
Užitočná energetická účinnosť pri menovitom tepelnom výkone a minimálnom zaťažení.		85,5	84,0	86,2	85,6		
Všetky osobitné opatrenia, ktoré je potrebné vykonať pri montáži, inštalácii alebo údržbe lokálneho ohrievača priestoru.	Pripojenie spotrebiča musí byť v súlade s platnými nariadeniami a spotrebič sa môže použiť len v dobre vyvetranom prostredí.						
NK (EU) 2015/1188							
Funkcia nepriameho vykurovania		nie		nie			
Palivo							
Zvoľte typ paliva plynnej/skvapalnené	plynné	G20	G30	G20	G30		
Emisie NO _x	NO _x	113	106	118	123	mg/kWh _{input}	
Tepelný výkon							
Menovitý tepelný výkon	P _{nom}	4,2	3,9	2,5		kW	
Minimálny tepelný výkon (orientačne)	P _{min}	1,3		0,8		kW	
Užitočná účinnosť (čistá výhrevnosť)	NCV						
Užitočná účinnosť pri menovitom tepelnom výkone	$\eta_{th,nom}$	85,5	84,0	86,2	85,6	%	
Užitočná účinnosť pri minimálnom tepelnom výkone (orientačne)	$\eta_{th,min}$	neuvádza sa		neuvádza sa		%	
Druh ovládania tepelného výkonu/izbovej teploty							
s ovládaním izbovej teploty mechanickým termostatom		áno		áno			
Požiadavka na stálu spotrebu energie zapaľovacieho horáka							
Požiadavka na spotrebu energie zapaľovacieho horáka (ak je k dispozícii)	P _{pilot}	0,220	0,180	0,220	0,180	kW	
Kontaktné údaje	MORA MORAVIA, s.r.o., Nádražní 50 CZ-783 66 Hlubočky–Mariánské Údolí CZECH REPUBLIC, prodej@mora.cz						

PŘÍSLUŠENSTVÍ	PŘÍSLUŠENSTVO	
Přibaleno k plynovému topidlu:	Přibalené k vykurovaciemu telesu:	
Stěnová mřížka	Stenová mriežka	1 ks
Šroub M6 (závitová tyč l = 620 mm)	Skrutka M6 (závitová tyč l = 620 mm)	2 ks
Odvod spalin (l = 640 mm)	Odvod spalin (l = 640 mm)	1 ks
Přívod vzduchu (l = 620 mm)	Přívod vzduchu (l = 620 mm)	1 ks
Kroužek	Kružok	1 ks
Sáček s příslušenstvím obsahuje:	Vrečko s príslušenstvom obsahuje:	
Návod k obsluze a technický návod (CZ / SK)	Návod na obsluhu a technický návod (CZ / SK)	1ks
Záruční list	Záručný list	1 ks
Příložka	Príložka	2 ks
Matice M6	Matica M6	2 ks
Těsnění – sestava	Tesnenie - zostava	1 ks
Hmoždinka H6	Hmoždinka H6	1 ks
Vrut A4x20	Podložka 4,3	1 ks
Podložka	Vrut A4x20	1 ks

SAP 294203

